

Κλωνάρι, Λεμεσός

ΑΡΗ 311_Παραδοσιακή Αρχιτεκτονική
και Σύγχρονοι Προβληματισμοί

Διδάσκων_Δρ. Μαρία Φιλοκύνπρου, Επίκουρη Καθηγήτρια

Φοιτήτριες_Παντελίτσα Παντελή, Μαρίνα Νικολάου, Στυλιανή Μιχαήλ

ΠΕΡΙΕΧΟΜΕΝΑ ΚΛΩΝΑΡΙ

Εισαγωγικό μέρος – Γενικές Πληροφορίες

Τοποθεσία, ονομασία, ιστορικά στοιχεία.....	3
- Ασχολίες και Πληθυσμός.....	4
- Γενικός χάρτης του χωρίου και λειτουργίες	5
- Χάρτες του χωρίου Δίκτυα, κτισμένο – άκτιστο, κατάσταση κατοίκησης.....	6
- Παραδοσιακά στοιχεία που εντοπίζονται στο χωρίο Πιθάρια, φούρνοι, βρόνη, πηγάδι.....	7
- Εκκλησία Κλωναρίου.....	8
- Μορφολογικά στοιχεία.....	9-11
- Σχέση κατοικιών με το δρόμο.....	12
- Τυπολογική ανάλυση Μακρινάρια δίχωρα.....	13
Προσβάσεις σε κατοικίες και σχέση με το δρόμο.....	14
Διάταξη κατοικίας σε σχέση με το αίθριο.....	15
Σχέσεις μεταξύ κατοικιών.....	16
Είδη στέγασης.....	17
- Βιοκλιματικά χαρακτηριστικά.....	18
- Υλικότητες Υλικότητα στεγών.....	19
Υλικότητα τοιχοποιίας	20
Υλικότητα παραθύρων.....	21
Υλικότητα πορτών.....	22
- Συμπεράσματα.....	23
- Βιβλιογραφία.....	24



Το Κλωνάρι είναι κτισμένο στη νοτιοανατολική πλευρά του Τροόδους, ένα χωριό της επαρχίας Λεμεσού το οποίο απέχει από αυτήν περίπου 27 χιλιόμετρα και είναι κτισμένο σε υψόμετρο 480 μέτρων από την επιφάνεια της θάλασσας.

Το ανάγλυφο είναι τραχύ λοφώδες, με στενές βαθιές κοιλάδες και ρεματιές που οι πλευρές τους είναι απότομες. Το τοπίο είναι διαμελισμένο από το ποτάμιο δίκτυο του ποταμού Βασιλικού. Το τραχύ απότομο ανάγλυφο επηρέασε το συγκοινωνιακό δίκτυο του χωριού που δεν είναι πυκνό. Ένας μόνο ελικοειδής σκυρόστρωτος δρόμος συνδέει το Κλωνάρι στα ανατολικά με το χωριό Βίκλα και στα νοτιοδυτικά με το χωριό Κελλάκι.

Το δύσκολο γεωγραφικό περιβάλλον και το φτωχό συγκοινωνιακό δίκτυο είναι οι κύριοι παράγοντες που εμπόδισαν την πληθυσμιακή ανάπτυξη του χωριού, του οποίου ο πληθυσμός παρέμεινε αραλός, ενώ παρατηρήθηκε μια σοβαρή τάση εγκατάλειψής του. Το Κλωνάρι υφίστατο τουλάχιστον από την περίοδο της Φραγκοκρατίας. Αναφέρεται ως *Clopari* και περιλαμβάνεται στον κατάλογο των κυπριακών χωριών που αποτελούσαν ιδιοκτησία των Ναϊτών ιπποτών. Μετά τη διάλυση του τάχατος των Ναϊτών ιπποτών, τόσο το Κλωνάρι όσο κι όλα τα άλλα χωριά που κατείχαν, απετέλεσαν ιδιοκτησία του τάχατος των Ιωαννιτών ιπποτών της Μεγάλης Κομμανδαρίας που είχε ως κέντρο της το Κολόσσι και κατείχε συνολικά 47 χωριά. Ο Φλώριος Βουστρώνιος (16ος αιώνας) περιλαμβάνει το Κλωνάρι (γράφοντάς το: *Celopari*) στον κατάλογο που κατά την περίοδο της Φραγκοκρατίας ανήκαν πρώτα στο Τάγμα των Ναϊτών ιπποτών και που μετά τη διάλυσή του, το 1313, περιήλθαν στην κατοχή του Τάχατος των Ιωαννιτών ιπποτών. Φαίνεται όμως ότι το χωριό είναι ακόμη αρχαιότερο και πιθανό να ιδρύθηκε κατά τα Βυζαντινά χρόνια, οπότε πήρε και την ονομασία του από το επώνυμο του πρώτου ιδιοκτήτη /οικιστή που ίσως ήταν κάποιος Κλωνάρης, όπως δέχεται ο Νέαρχος Κληρίδης. Άλλη εκδοχή όσον αφορά την ονομασία, αναφέρει πως κάτοικος του χωριού έκοψε ένα κλωνάρι από δέντρο και πάνω του υπήρχε σχηματισμένος ένας σταυρός. Η τελευταία εκδοχή, ήταν πως όταν κάποιος έβλεπε το χωριό από ψηλότερο σημείο έμοιαζε με κλωνάρι δέντρου και έτσι πήρε το όνομα του

<http://www.polignosi.com/cgi-bin/hweb?~A=5764&~V=limmata> | <https://lemesosblog.com/stiles/protasi/7437-2017-09-06-06-02-47>





Εκκλησία

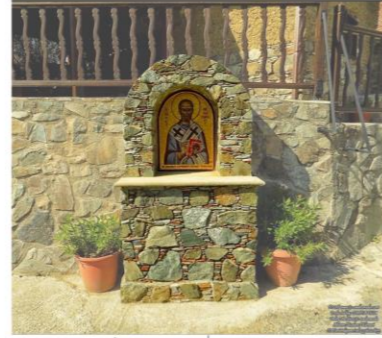

Προσκλητάρι



Πήλινα Πιθάκια

Πετρόκτιστη βρύση



Εκκλησία:

Η εκκλησία του χωριού είναι αφιερωμένη στον άγιο Νικόλαο και φέρει τοιχογραφίες που χρονολογούνται στον 16ο αιώνα. Ο Γκάννις θεωρεί ότι το εικονοστάσι της είναι των αρχών του 17ου αιώνα κι ότι αποτελεί καλό δείγμα ξυλογλυπτικής τέχνης. Ο ίδιος γράφει επίσης ότι οι δοκοί της ξύλινης στέγης της έφεραν χρωματιστό διάκοσμο.

Ασχολίες κατοίκων:

Οι κάτοικοι του χωριού ασχολούνταν κυρίως με την γεωργία, την κτηνοτροφία και την αχειοπλαστική. Στο χωριό υπήρχαν πάρα πολλοί ελαιώνες, καθώς και δύο ελαιόμυλοι, όπου έβγαζαν το λάδι. Επίσης, υπήρχε και ένας λινός στον οποίο έφτιαχναν το κρασί, όπου κάποτε μετούσιωναν το σταφύλι σε Κουμανταρία και τα έβαζαν στα πήλινα πιθάκια. Στην περιοχή του καλλιεργούνταν τα δημητριακά, τα νομευτικά φυτά, οι ελιές, λίγες μανταρινιές, αχλαδιές και μηλιές. Ωστόσο η μεγαλύτερη έκταση του χωριού είναι ακαλλιέργητη και σ' αυτήν φυτρώνει μια άχρια θαμνώδης φυσική βλάστηση. Η κτηνοτροφία είναι περιορισμένη. Στις αυλές οι νοικοκυρές καθισμένες στην σκιά της κληματαριάς ξεφλουδίζουν αμύγδαλα.

Οι κάτοικοι του χωριού, οδήγησαν το νερό σε μικρή δεξαμενή που βρίσκεται κοντά στο πανάρχαιο δέντρο, εξασφαλίζοντας του έτσι τις απαραίτητες για την επιβίωση του ποσότητες νερού. Στην μικρή πλατεία, υπάρχει πετρόκτιστη βρύση με πόσιμο νερό και μικρό προσκλητάρι προς τιμήν του Αγίου Νικολάου

<http://www.polignosi.com/cgi-bin/hweb?-A=5764&-V=limmata> | <https://www.ix-andromeda.com/lemesos/klonari.html>

Διάγραμμα Πληθυσμού:

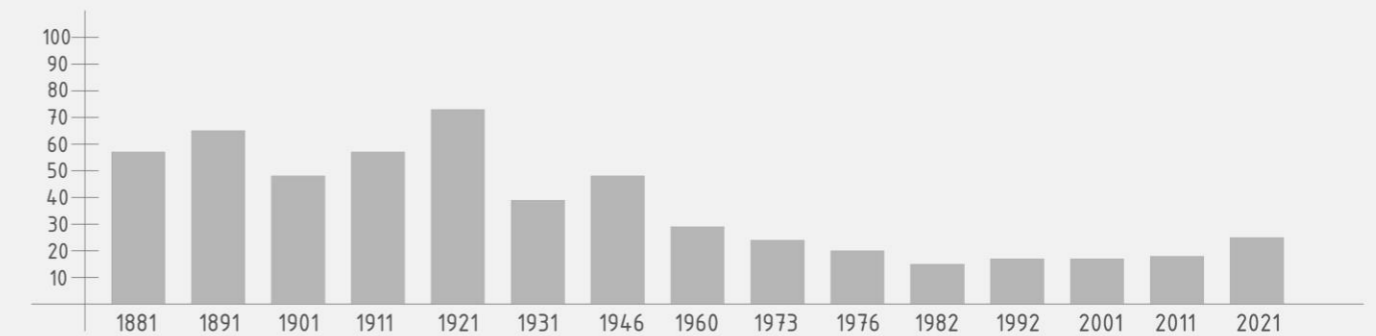

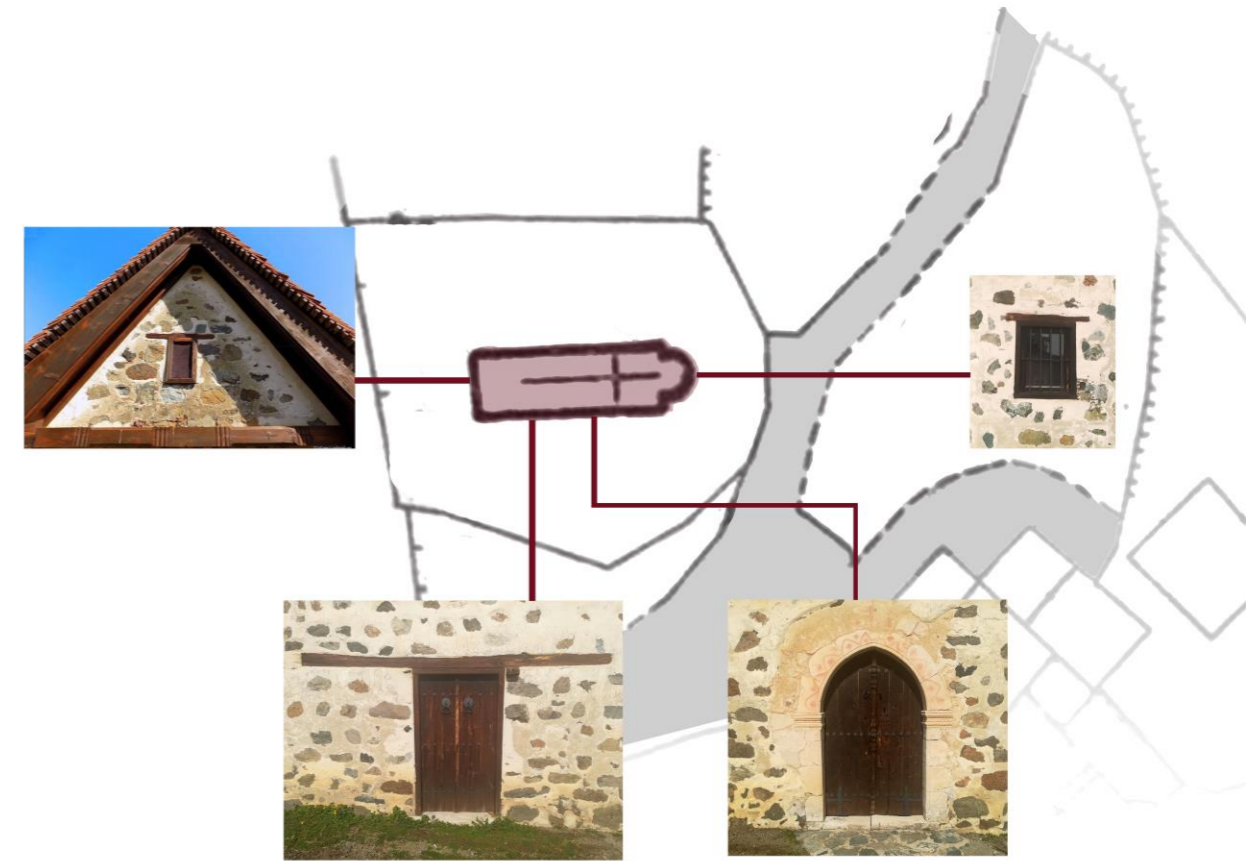

Στο Κλωνάρι υπάρχει ένα εκκλησάκι το οποίο εντοπίζεται στην αρχή του χωριού. Η εκκλησία είναι αφηρομένη στον Άγιο Νικόλαο. Η εκκλησία ανήκει στον χαρακτηριστικό αρχιτεκτονικό τύπο της μονόκλιτης ξυλόστεγης εκκλησίας.

· Η ανωδομή είναι διπλή ξύλινη ιδιαίτερα επικλινής δόρυκτη στέγη. Η επικάλυψη της γίνεται με παραδοσιακά πήλινα πλακοειδή κεραμίδια. Η αψίδα του ιερού είναι ημικυκλική και καλύπτεται από την στέγη. Η προεξοχή της στέγης στηρίζεται με δύο ξύλινους στύλους οι οποίοι πακτώνονται στις δύο άκρες του Ανατολικού τοίχου.

· Οι τοιχοποιίες είναι δομημένες με ακατέργαστη πέτρα Τροόδους.

· Η εκκλησία έχει 2 θύρες στον νότιο τοίχο. Η μία στο μέσο περίπου του νότιου τοίχου έχει περιθώριο από λευκούς ασβεστόλιθους και έχει οξυκόρυφο τοξωτό ανώφλι. Η δεύτερη στο πίσω μέρος του νότιου τοίχου πλάτους 1μ. Έχει οριζόντιο ανώφλι.

· Το δάπεδο της εκκλησίας εσωτερικά είναι από κυπριακό χυψομάραρο. Το ιερό βήμα είναι υπερυψωμένο 1 σκαλί και διαχωρίζεται με λιτό ξυλόγλυπτο τέμπλο.

· Η εκκλησία φαίνεται ότι επεκτάθηκε δυτικά αφού κατεδαφίστηκε ο δυτικός τοίχος. Οι διαστάσεις της αρχικής εκκλησίας ήταν εσωτερικά πλάτος 3.40μ και μήκος 8.30μ. χωρίς την ημικυκλική αψίδα. Με την επέκταση σήμερα το εσωτερικό μήκος είναι 12.60μ. (το πλάτος έμεινε το ίδιο). Η εκκλησία εσωτερικά ήταν πλήρως αχιογραφημένη. Σήμερα διασώζονται τοιχογραφίες στην αψίδα και τον ανατολικό τοίχο και στα αρχικά τμήματα του νότιου και του βόρειου τοίχου. Οι τοιχογραφίες αυτές μπορούν να χρονολογηθούν στον 16ο αιώνα.

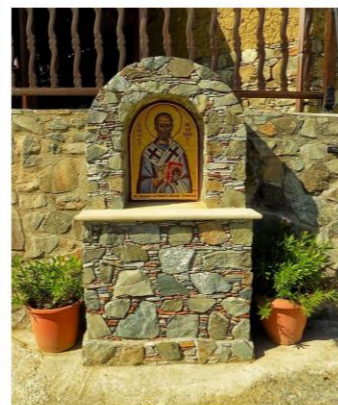

Γενικός χάρτης του χωριού τις με λειτουργίες



Χάρτες:

Εντοπίζεται μια κύρια αρτηρία η οποία το διασχίζει το χωριό. Στο πρώτο χάρτη εμφανίζεται ο κεντρικός δρόμος του χωριού, στο δεύτερο μια καταγραφή του κτισμένου και του άκτιστου, στο τρίτο είναι η κατάσταση κατοίκησης, δηλαδή ποια σπίτια είναι κατοικημένα, ακατοίκητα και ποια ερειπωμένα. Στο τελευταίο χάρτη φαίνεται η κατάσταση των σπιτιών, ποια σπίτια είναι σε καλή κατάσταση, μέτρια και κακή.

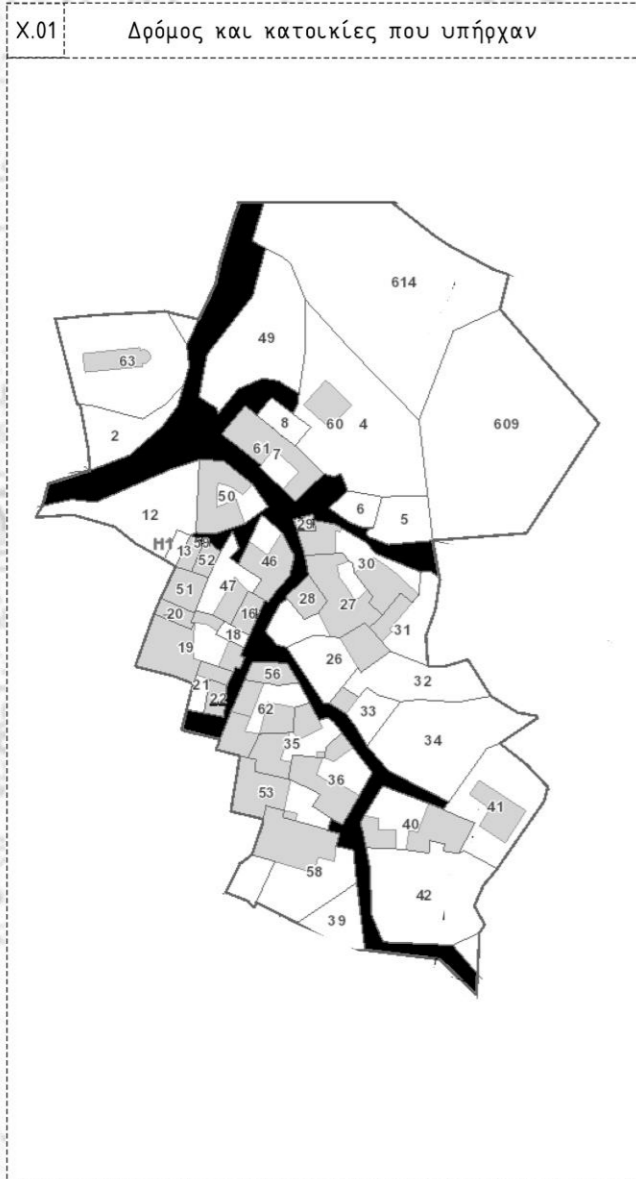

Κλωνάρι

Στο χωριό υπάρχει μια κεντρική βρύση και ένα πηγάδι. Εντοπίσαμε σε διάφορα σημεία του χωριού πιθάρια, σε κάποιες περιπτώσεις ήταν μέσα στις αυλές των σπιτιών, κάποιες άλλες ήταν σε άδεια οικόπεδα και έξω από την εκκλησία. Ο μεγάλος αριθμός των πιθαριών που εντοπίσαμε στο χωριό συνδέονται με τις γεωργικές δραστηριότητες οι οποίες ήταν οι κύριες ασχολίες στο παρελθόν. Τα πιθάρια ήταν απαραίτητα για τη φύλαξη αγροτικών προϊόντων. Ακόμη είδαμε πως τα περισσότερα τα κτίσματα έχουν φούρνο.



- Πιθάρια
- Βρύση
- Πηγάδι
- Φούρνοι

Πιθάρια



Φούρνοι



Βρύση



Πηγάδι





Σύγκριση με γύρω χωριά:

- Δρόμος που περνά μέσα από το χωριό
- Κεντρικός δρόμος
- Αδιέξοδα
- Εκκλησία

ΒΙΚΛΑ

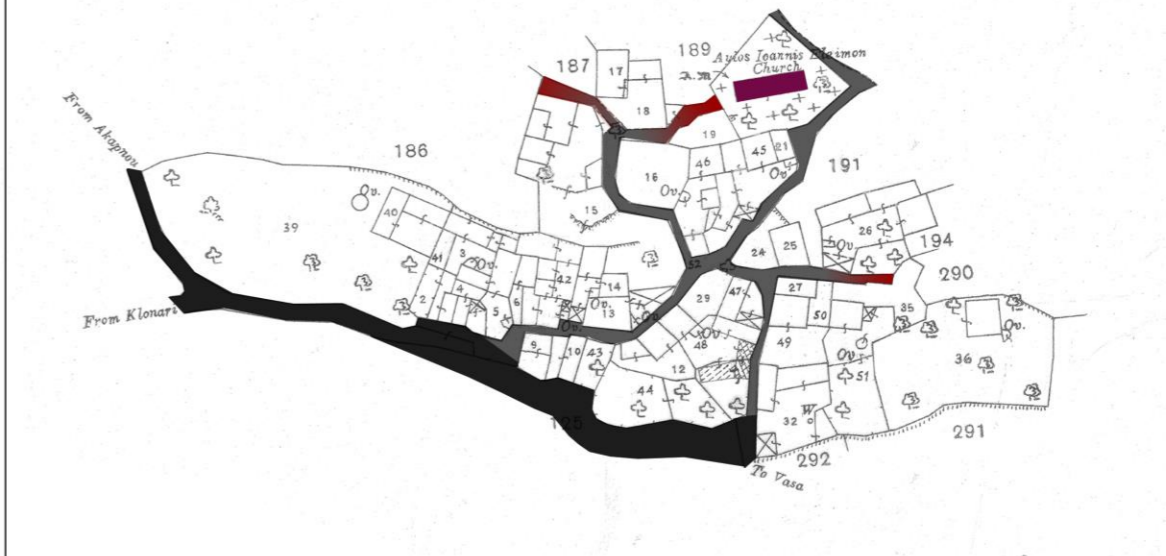

ΚΕΛΛΑΚΙ



ΑΚΑΠΝΟΥ



Μορφολογικά στοιχεία

Στη συγκεκριμένη όψη παρατηρούμε ότι το πλήρες επικρατεί του κενού. Επίσης καταλαβαίνουμε που υπάρχουν κλειστοί χώροι και που εσωτερικές αυλές. Στο σημείο ένα φαίνεται ότι υπάρχει κτίσμα από το τελείωμα του κτιρίου. Στο σημείο 2 πίσω από τη πόρτα υπάρχει αυλή γιατί η πόρτα δεν συνοδεύεται από παράθυρο και το ανώφλι έχει μικρό ύψος



Όψη 1



Υλικότητα collage όψης

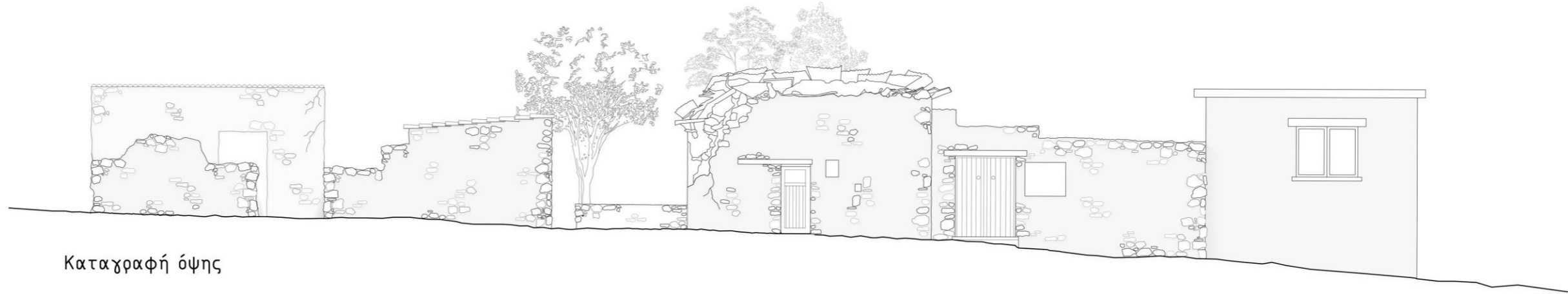

Καταγραφή όψης

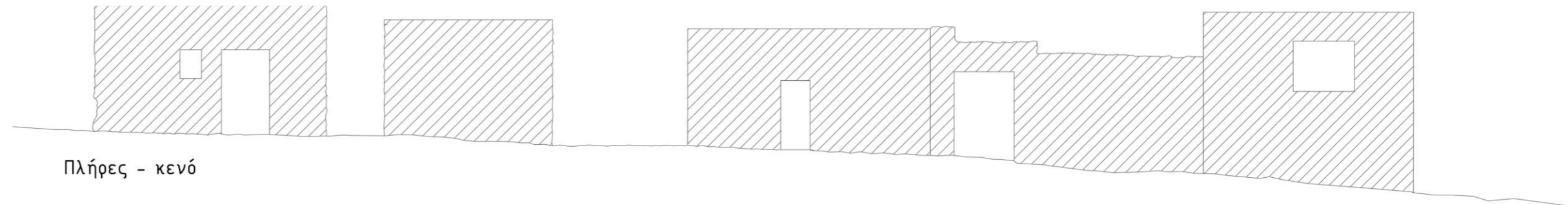

Πλήρες - κενό

Μορφολογικά στοιχεία

Παρατηρούνται οι πετρόκτιστες προσόψεις των σπιτιών, με ελάχιστα ανοίγματα προς τον δρόμο., έως και καθόλου. Υπάρχουν περιπτώσεις όπου η πρόσβαση γίνεται απευθείας από τον δρόμο, ενώ σε άλλες η πρόσβαση επιτυγχάνεται μέσω εσωτερικής αυλής. Η υλικότητα των παραθύρων καθώς και των πορτών είναι από ξύλο.



Όψη 2



Υλικότητα collage όψης

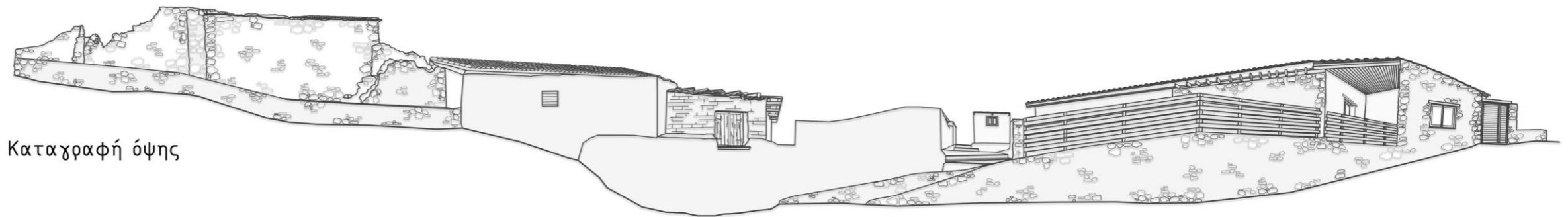

Καταγραφή όψης

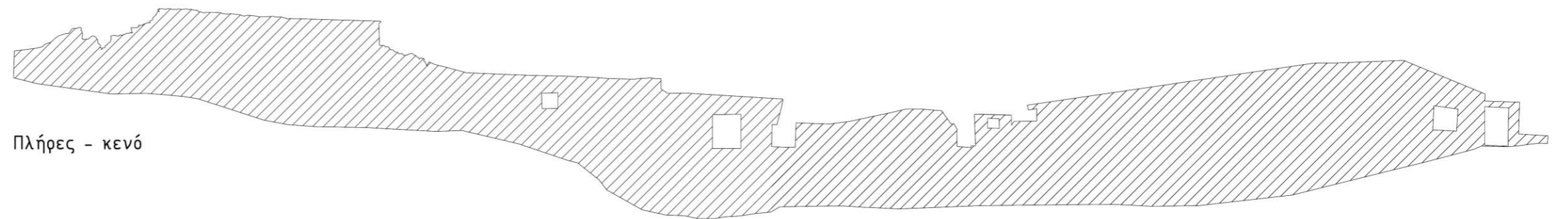

Πλήρες - κενό

Μορφολογικά στοιχεία

Στη συγκεκριμένη όψη μπορούμε να παρατηρήσουμε την υλικότητα της τοιχοποιίας που είναι η πέτρα αλλά επίσης μπορούμε να παρατηρήσουμε την υψομετρική διαφορά του χωριού. Στο κάτω διάγραμμα βλέπουμε πως το πλήρες επικρατεί του κενού. Στο βάθος μπορούμε να δούμε το πηγάδι από το οποίο τροφοδούνταν νερό οι κάτοικοι (1).

Όψη 3



Υλικότητα
collage όψης

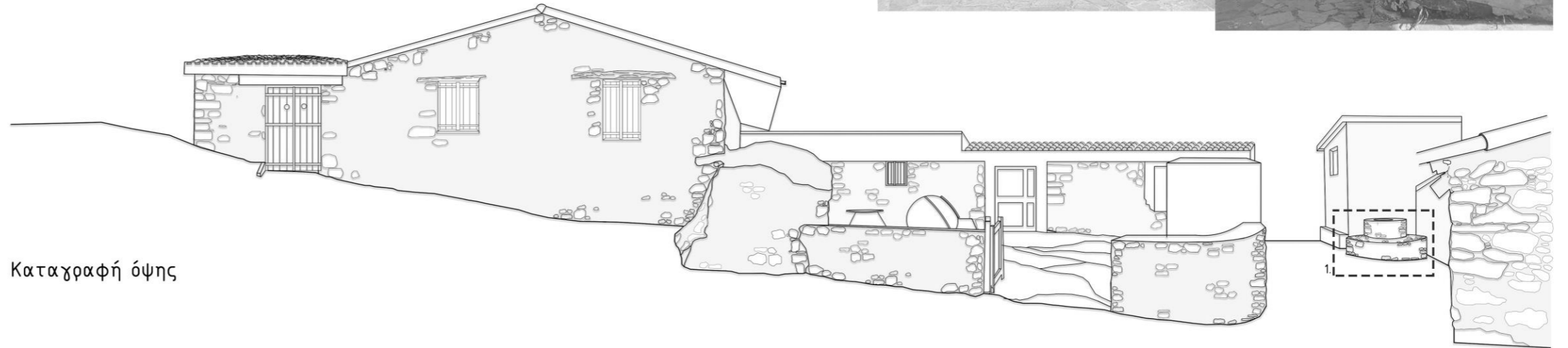

Καταγραφή όψης

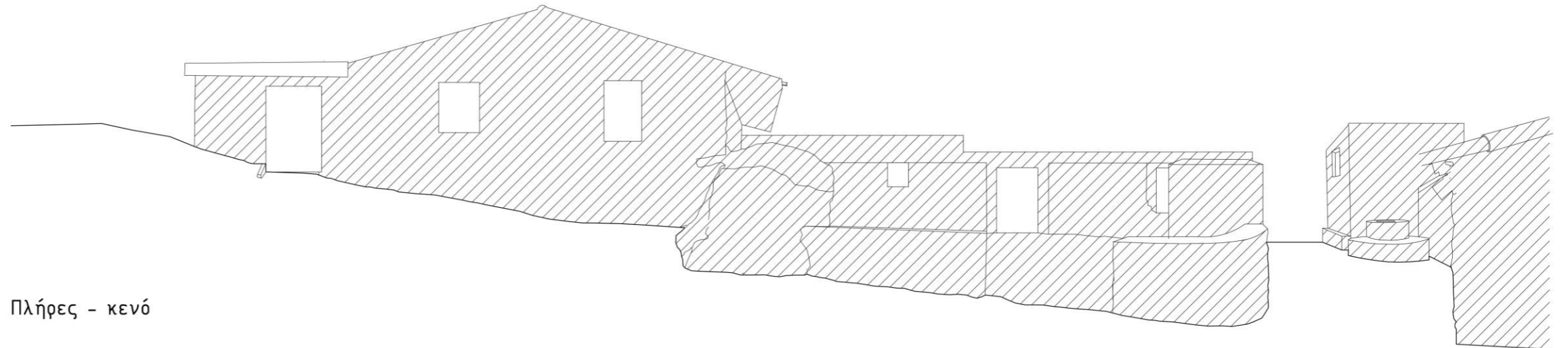

Πλήρες - κενό



Σχέσεις δρόμου και κατοικιών

Καταγραφή δημόσιων περασμάτων που αφορούν πεζούς και οχήματα. Διερεύνηση της σχέσης των κατοικιών μαζί με το δρόμο, για παράδειγμα σε κάποια σημεία το δημόσιο πέρασμα έχει δεξιά και αριστερά σπίτια που έχουν ίδιο ύψος, σε άλλες περιπτώσεις το ένα είναι πιο ψηλό από το άλλο. Σε κάποια άλλα σημεία ο δρόμος έχει κτίσμα μόνο από την μια πλευρά ή μπορεί να μην έχει και καθόλου. Δεν εφάπτονται μόνο η κατοικίες στο δρόμο αλλά κάποιες φορές συνορεύει ο δρόμος με ιδιωτική αυλή.



Σχέσεις δρόμου και κατοικιών-στέγες σε τομές

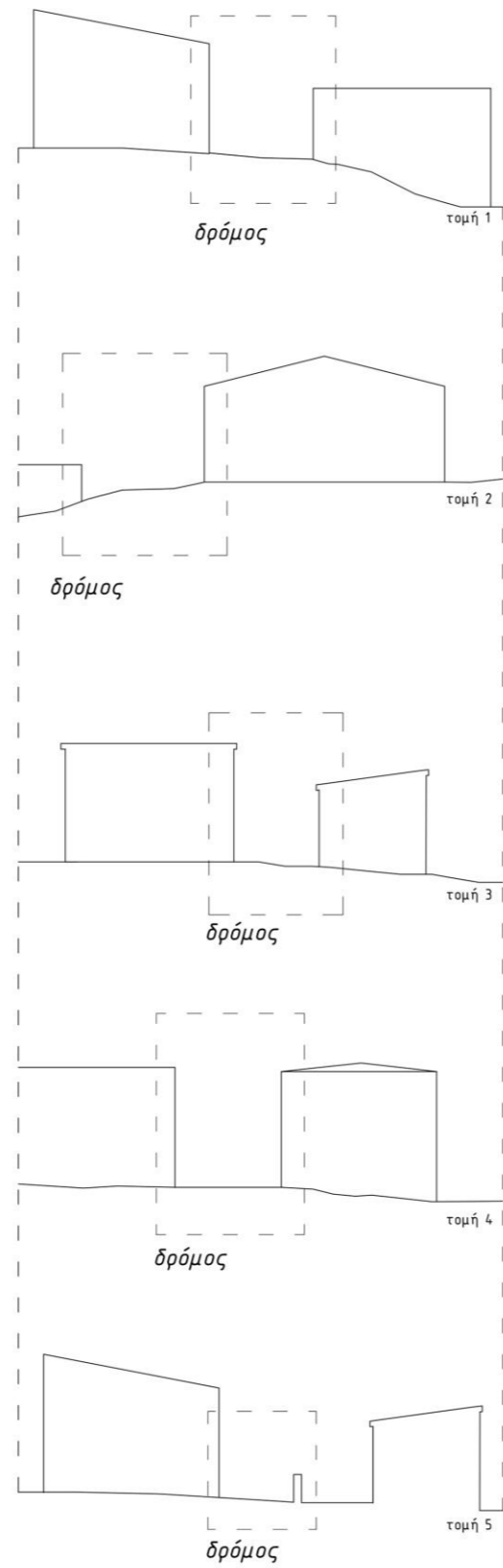

Διαγράμματα με υλικότητα σε κατοικίες και περάσματα



Σχέσεις δρόμου και κατοικιών σε φωτογραφίες

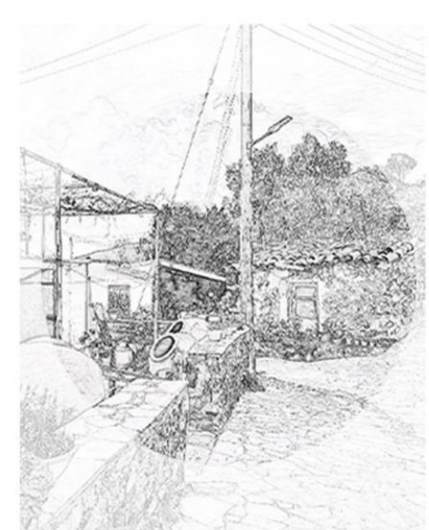

Τυπολογίες

Παρατηρούνται δύο είδη δωματίων στη κατοικία. Το πρώτο είναι τα μακρυνάρια και το δεύτερο είναι τα δίχωρα. Τα μακρυνάρια φαίνεται να καταλαμβάνουν μικρότερο μέρος της κατοικίας εκτός και αν αποτελεί το κύριο δωμάτιο. Τα δίχωρα εμφανίζονται σε λιγότερο ποσοστό ανάπτυξης στη κοινότητα αυτή και φαίνεται να είναι μεγαλύτερα σε εμβαδόν από τα μακρυνάρια. (περίπου 65% μακρυνάρια-35% δίχωρα).

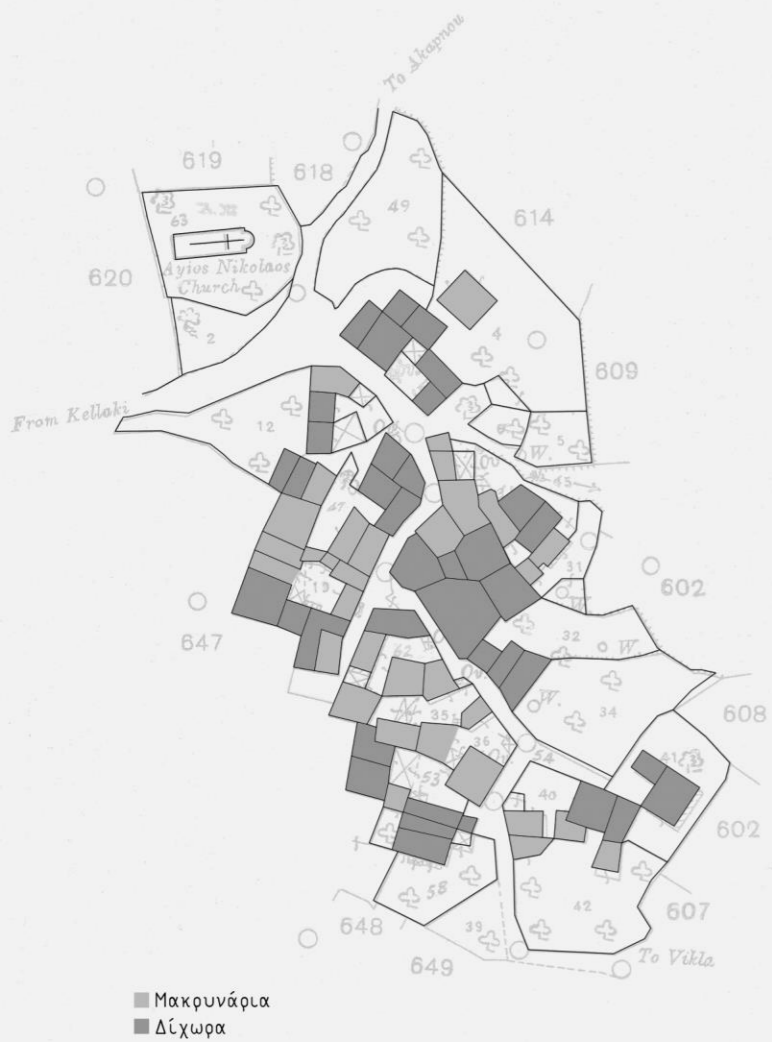

Μακρυνάρια-Δίχωρα

Μακρυνάρια

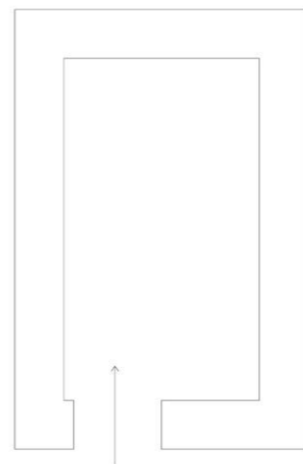
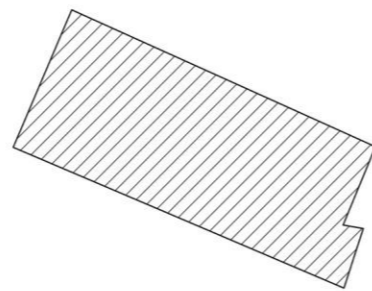
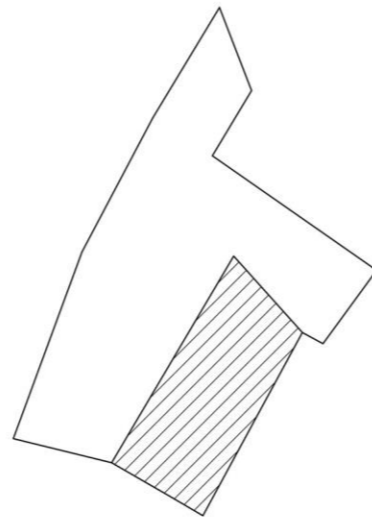

Δίχωρα

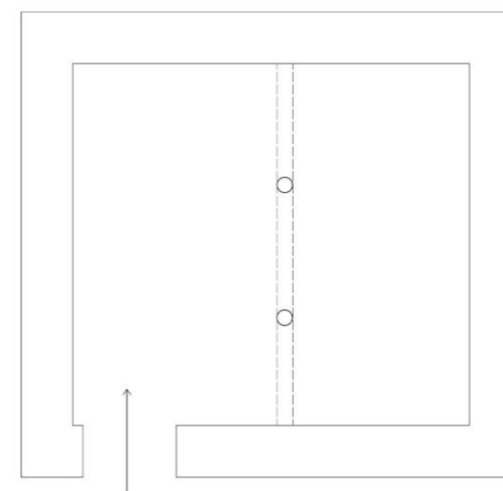
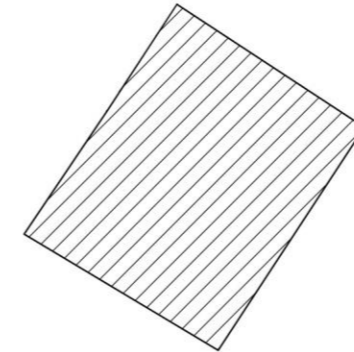
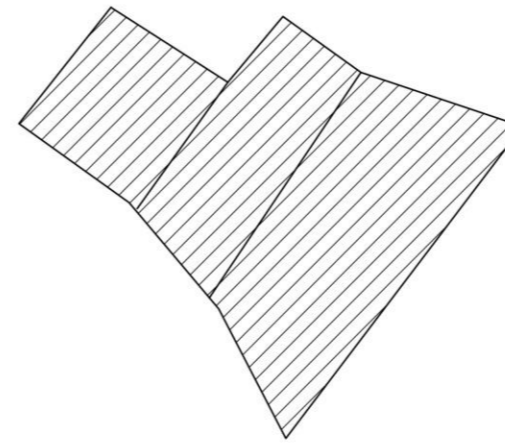

Τυπολογίες

Παρατηρούμε σε κάποιες περιπτώσεις πως η κύρια είσοδος στην κατοικία βρίσκεται στον δρόμο, ενώ σε άλλες περιπτώσεις, βλέπουμε ο δρόμος να έχει σχέση πρώτα με την αυλή και μετά την είσοδο μέσα στην κατοικία. Η συχνότητα που παρατηρείται είναι περισσότερο η πρόσβαση από τον δρόμο, αφού περνά ένας κεντρικός δρόμος ενδιάμεσα από τα σπίτια.



- Πρόσβαση από τον δρόμο
- Πρόσβαση από εσωτερική αυλή

Σχέση κατοικίας με δρόμο

Δρόμος-Είσοδος

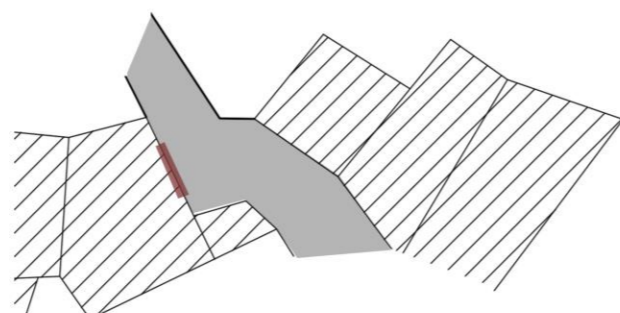

(α)

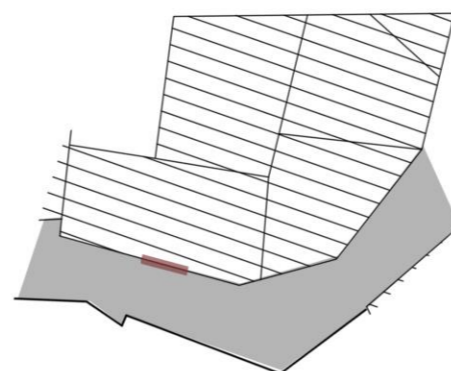

(β)

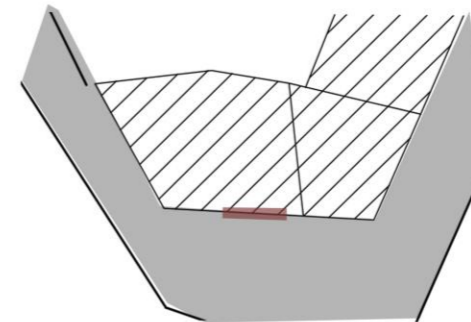

(γ)

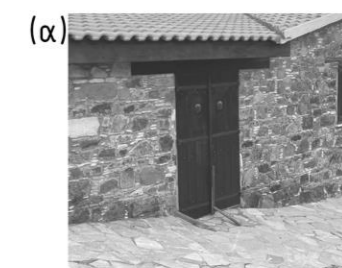

Δρόμος-Αυλή-Είσοδος

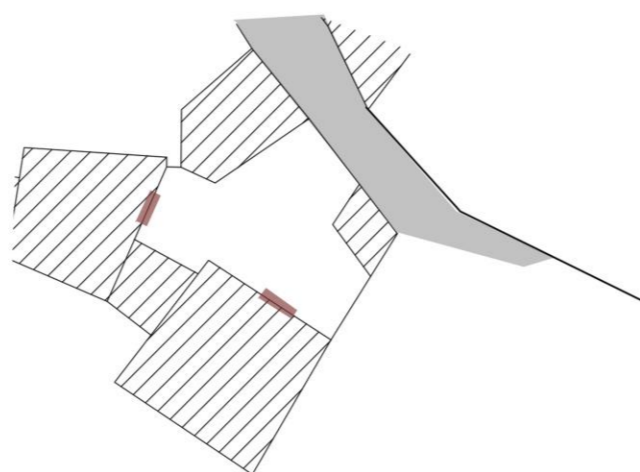

(δ)

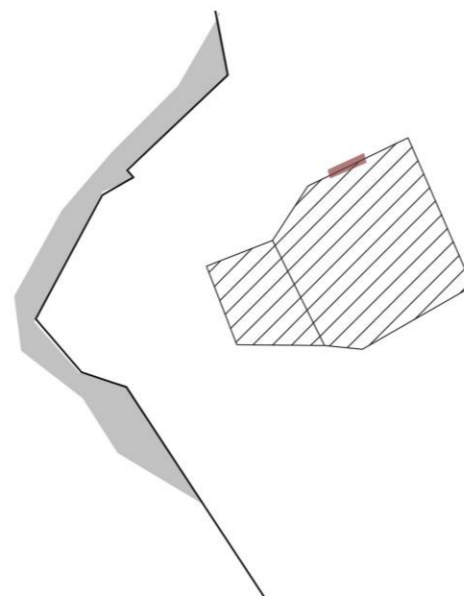

(ε)

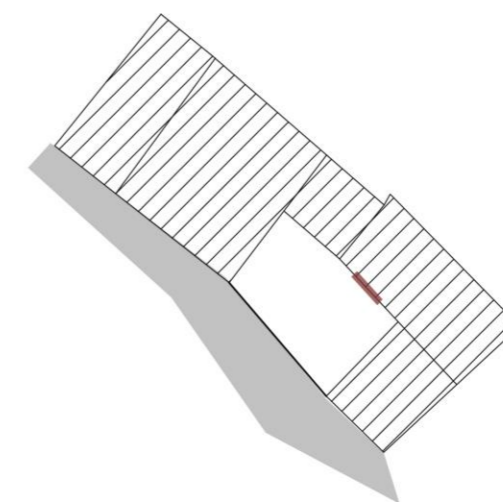

(στ)

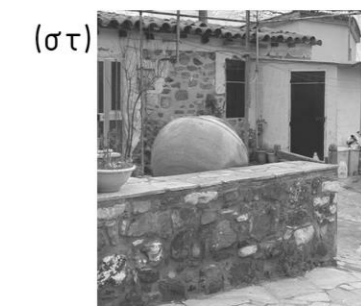

Τυπολογίες

Οι κατοικίες αποτελούνται από επιμέρους δωμάτια που αναπτύσσονται με διάφορους τρόπους. Στις περισσότερες εμφανίζονται εσωτερικές αυλές όπου διακρίνονται σε τρεις κατηγορίες, η πρώτη είναι οι περικλειστές αυλές, η δεύτερη περίπτωση είναι όταν η αυλή βρίσκεται ανάμεσα από επιμέρους δωμάτια της κατοικίας και η τρίτη όταν αναπτύσσεται στο μπροστά ή στο πίσω μέρος των σπιτιών.

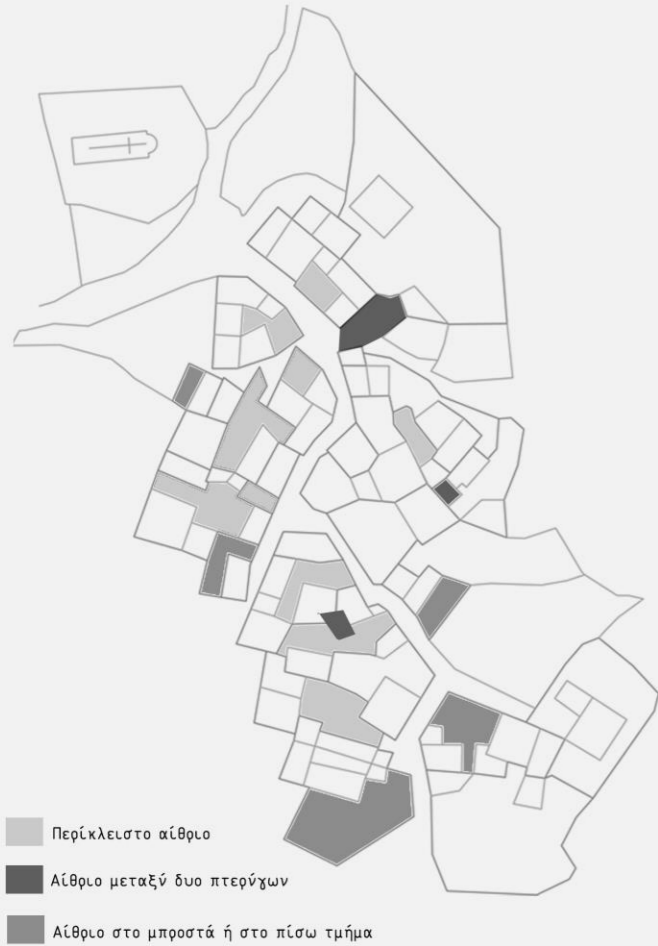

Είναι εμφανές πως στο χωριό οι περισσότερες αυλές είναι περικλειστές, οι αυλές που αναπτύσσονται μεταξύ δυο σπιτιών είναι ελάχιστες.

Επίσης πολλές αυλές εφάπτονται με το δημόσιο περάσμα. Παρατηρούμε διαφορετικές σχέσεις μεταξύ των αυλών, των κατοικιών και του δρόμου όπως φαίνονται στις τομές.

Διάταξη κατοικίας σε σχέση με το αίθριο

1. Περίκλειστο αίθριο

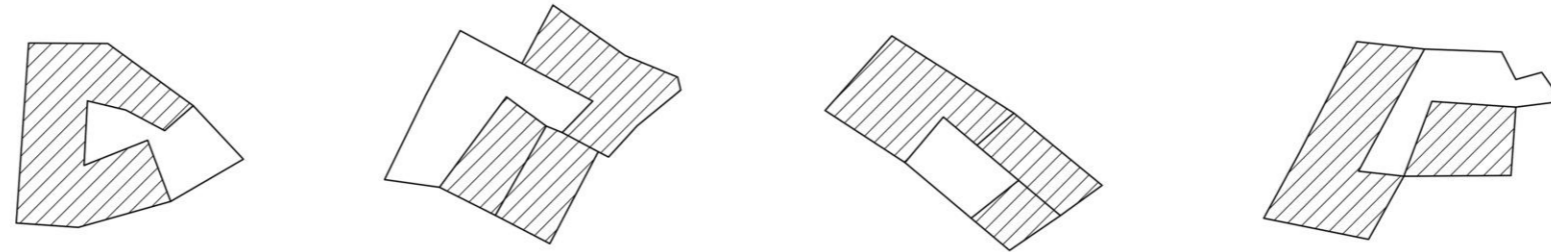

2. Αίθριο στο μπροστά ή στο πίσω τμήμα

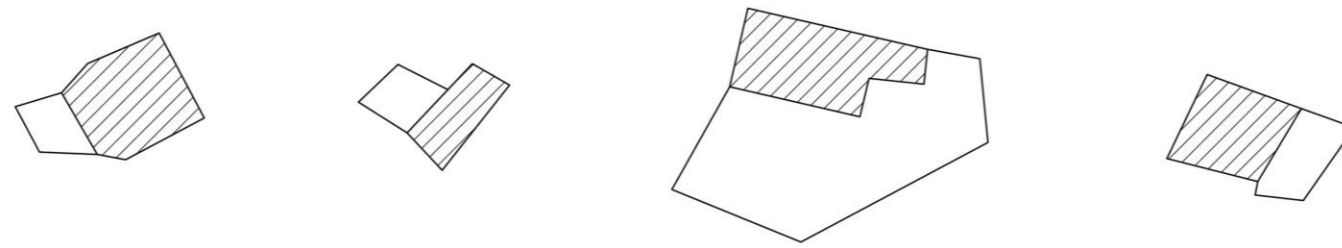

3. Αίθριο μεταξύ δυο πτερόνων

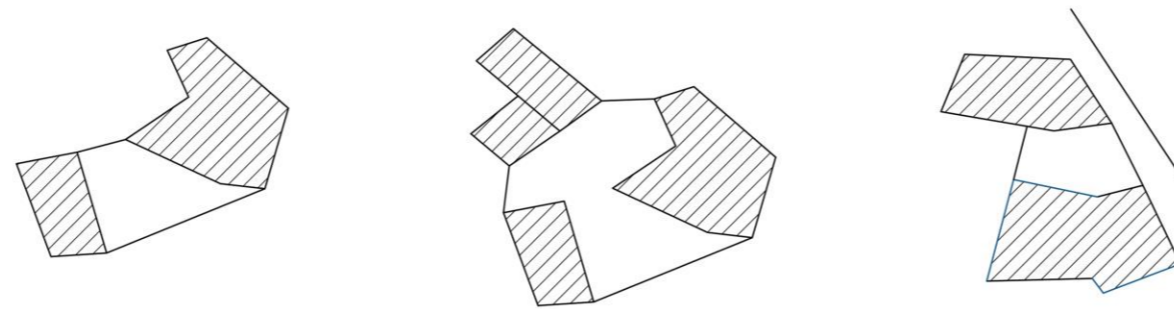

Δημόσιο περάσμα μεταξύ δύο κατοικιών

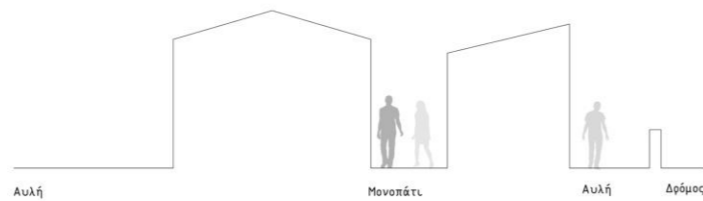

Δημόσιο περάσμα μεταξύ κατοικίας και ιδιωτικής αυλής

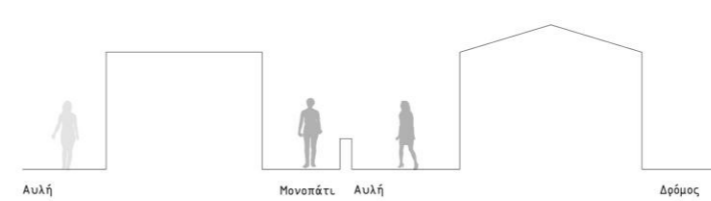

Δημόσιο περάσμα μεταξύ δύο κατοικιών

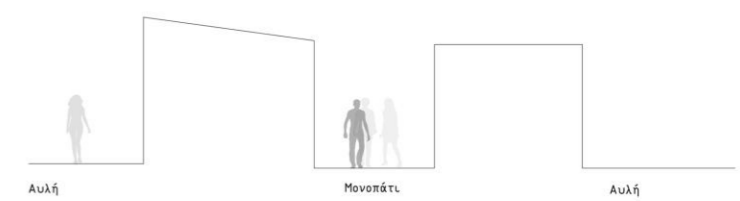

Τυπολογίες

Προσπαθώντας να κατανοήσουμε περισσότερο τις σχέσεις μεταξύ των κατοικιών βρήκαμε τέσσερις διαφορετικούς τρόπους σύνδεσης. Είτε υπάρχει αυλή μεταξύ τους ή δρόμος, είτε είναι σε επαφή ή το ένα είναι σε χαμηλότερο υψόμετρο από το άλλο. Το μεγαλύτερο ποσοστό που εμφανίζεται στο χωρίο είναι τα σπίτια σε επαφή

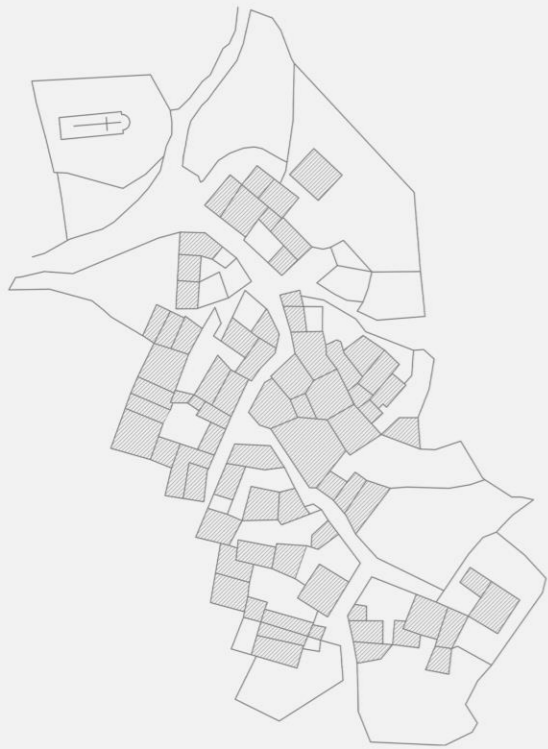

Σχέσεις μεταξύ κατοικιών

Μεταξύ υπάρχει αυλή

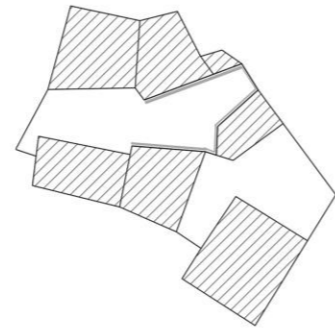

Μεταξύ υπάρχει δρόμος

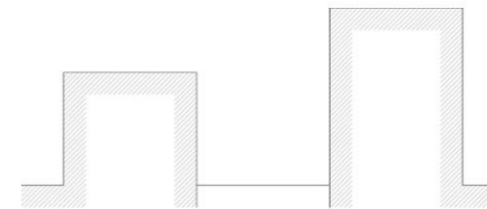
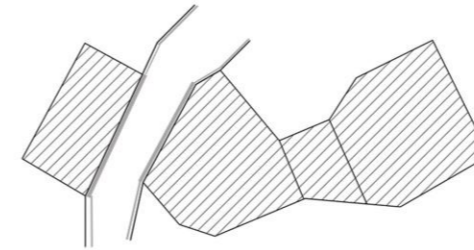

Σε επαφή

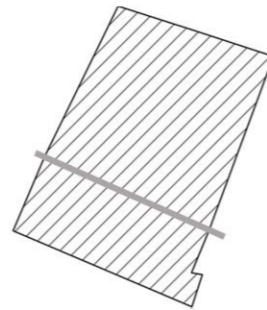

Πάνω-κάτω

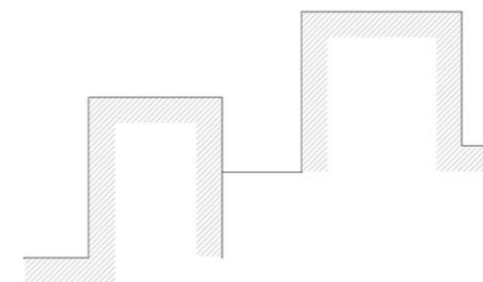

Μορφολογικά στοιχεία

Παρατηρούνται τρία είδη στέγασης στο χωριό. Οι δίρριχτες, οι μονόρριχτες και οι επίπεδες. Το μεγαλύτερο ποσοστό καλύπτεται από τις μονόρριχτες και τις δίρριχτες. Σε πολλές περιπτώσεις παρατηρήθηκε πως σε διαφορετικά δωμάτια μιας κατοικίας χρησιμοποιώταν διαφορετικός τρόπος στέγασης. Σε πολλές από τις κατοικίες δεν ήταν εφικτή η αναγνώριση του τρόπου στέγασης τους.

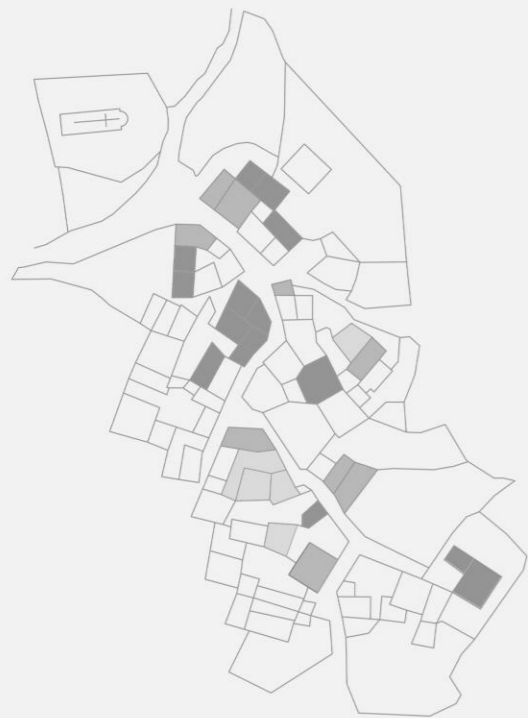

- Επίπεδες στέγες
- Δίρριχτες στέγες
- Μονόρριχτες στέγες

Είδη στέγασης

Δίρριχτες στέγες

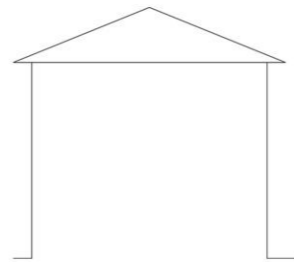
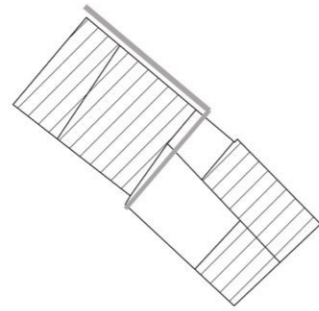

Μονόρριχτες στέγες

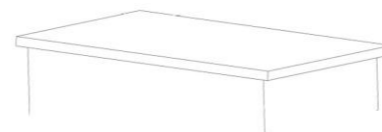
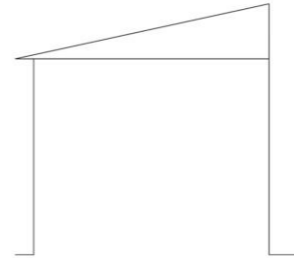
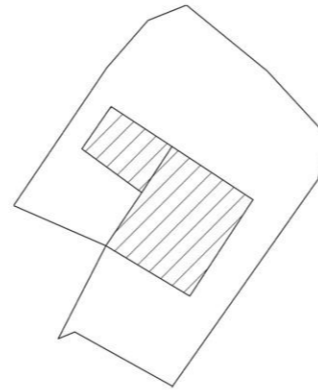

Δώματα

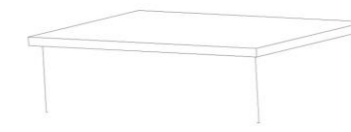
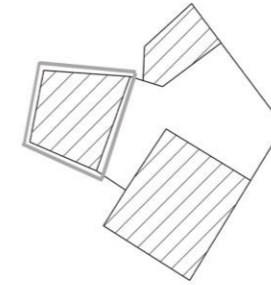

Βιοκλιματικά χαρακτηριστικά του χωριού

Τα ανοίγματα είναι με τέτοιο τρόπο σχεδιασμένα που καταφέρνει να υπάρχει φυσικός εξαερισμός και φυσικός φωτισμός.



Δρόμος και κατοικίες που υπήρχαν



Κατοικίες που απέμειναν



Βορειοδυτικό τμήμα

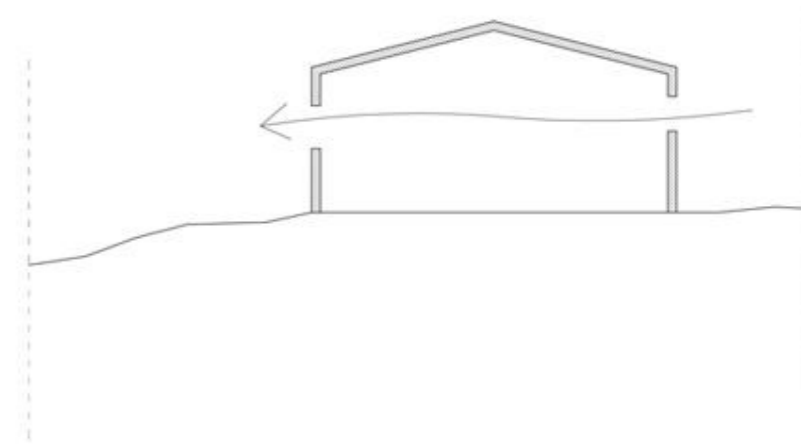
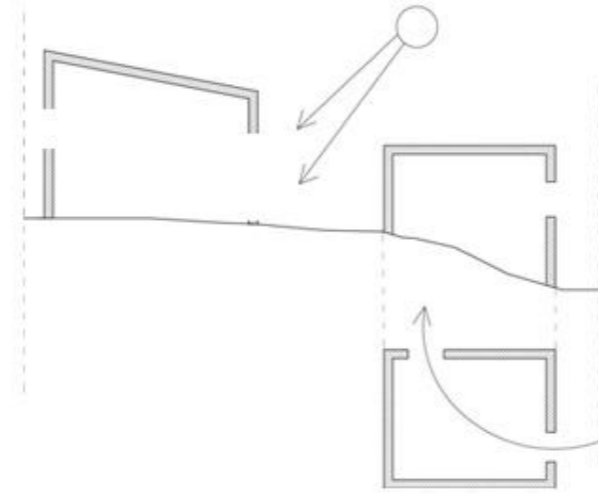
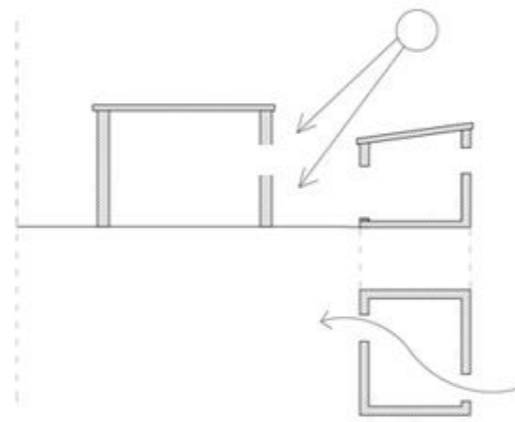
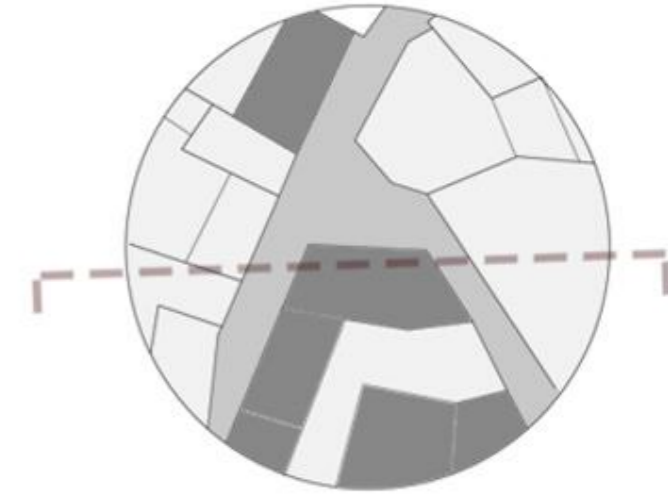
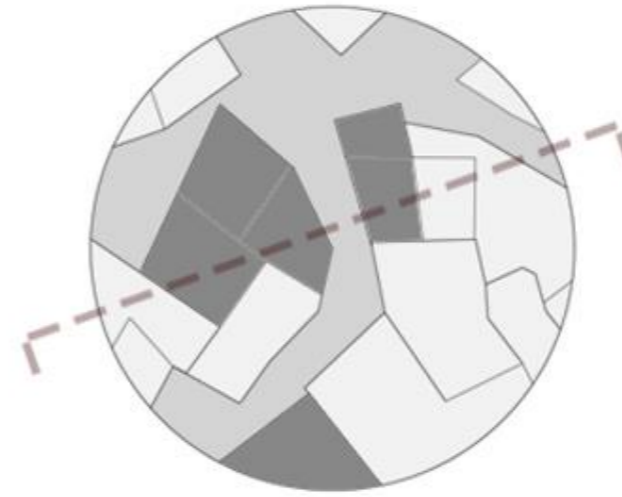
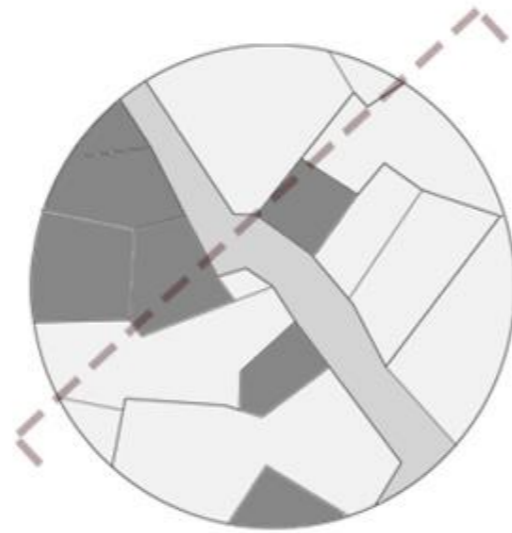

Υλικότητα Στέγης

Υπάρχουν δύο είδη στεγών οι οποίες εντοπίζονται στα κτίσματα του Κλωναριού. Η πρώτη αποτελείται από τις μονοκλινείς στέγες και η δεύτερη κατηγορία αποτελείται από δικλινείς στέγες, οι οποίες παρατηρούνται στα δίχωρα. Ο πιο συνηθισμένος τύπος στέγασης αποτελείται από βολίτζια, κλαδιά, σανίδια και κερζμύδια.

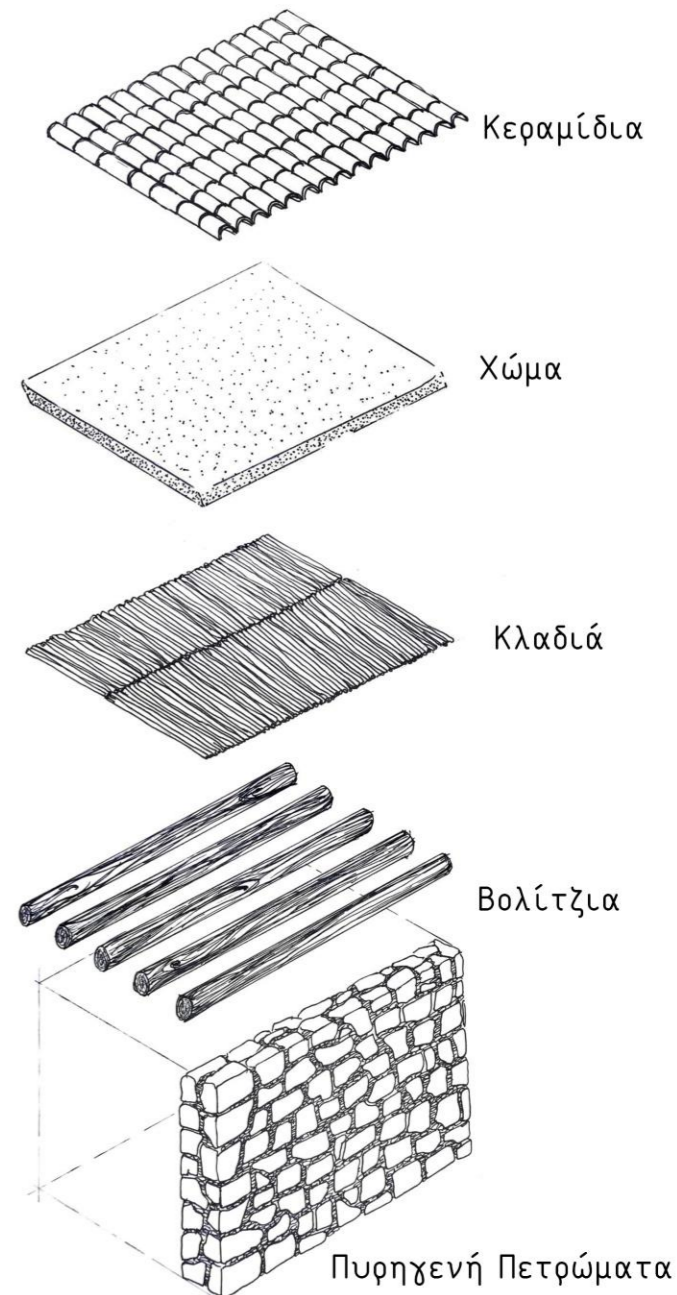
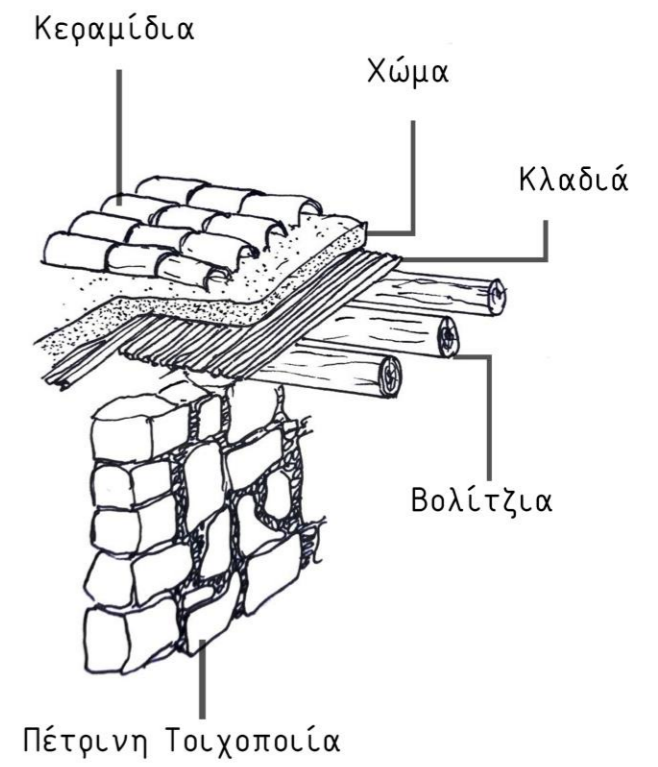
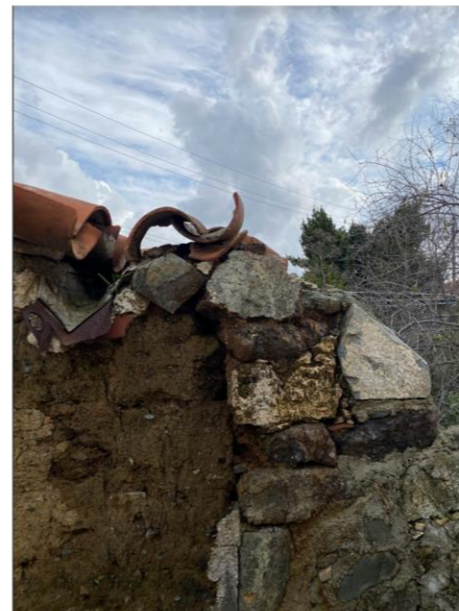

Υλικότητα Τοιχοποιίας

Οι πλείστες τοιχοποιίες που παρατηρήθηκαν αποτελούνταν μόνο από πέτρα ή από πέτρα και πλιθάρι. Εντοπίστηκαν και πολύ λίγες με πέτρα και οπτόπλινθο. Συνήθως η βάση αποτελούνταν από μεγάλες πέτρες και από πάνω τοποθετούσαν αντίστοιχα είτε πέτρες είτε πλιθάρι. Σε μερικές περιπτώσεις χρησιμοποιούσαν την πέτρα του Τροόδους (πυρηγενή πετρώματα) ενώ σε άλλες χρησιμοποιούσαν πέτρες του ποταμού για να φτιάξουν τα δρομάκια τους. Βλέπουμε ότι τοποθετούσαν τις μεγάλες πέτρες και ενδιάμεσα χέμιζαν τα κενά με μικρότερες πετρούλες.

Τρόποι δόμησης τοιχοποιίας:

Πέτρινη Τοιχοποιία με πλιθάρι

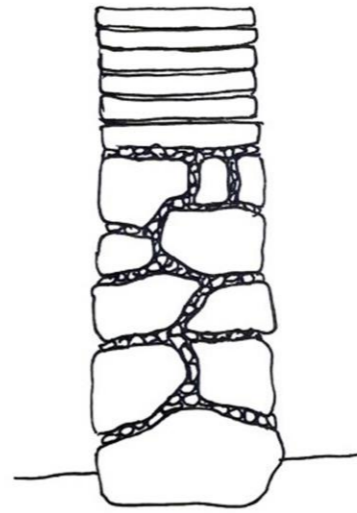

Πέτρινη Τοιχοποιία

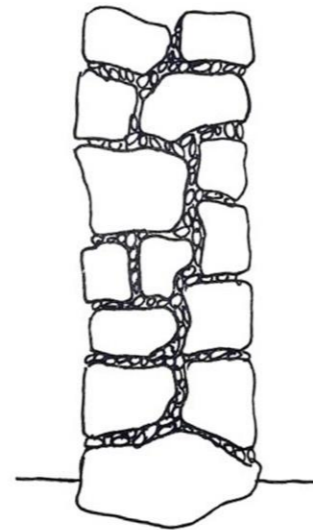

Πέτρινη Τοιχοποιία με οπτόπλινθο

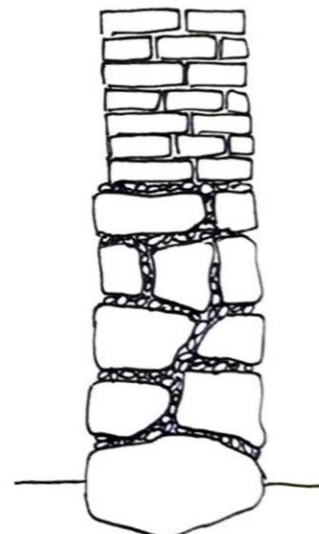

Πέτρινη Τοιχοποιία (μέση)

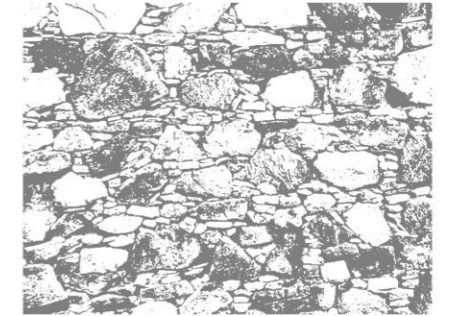

Τοιχοποιία με Οπτόπλινθο



Πέτρινη Τοιχοποιία (άκρη)



Υλικότητα Παραθύρων

Τα περισσότερα παράθυρα που εντοπίστηκαν στο χωριό ήταν δίφυλλα ξύλινα σανιδωτά, με ξύλινο περιμετρικό πλαίσιο (α). Σε όλα τα παράθυρα υπήρχε το ανώφλι, όπου είναι το στοιχείο που απευθύνεται για την κατασκευή του ανοίγματος. Στις περιπτώσεις (β) και (γ) εντοπίζονται οι ζυχοί, οι οποίοι είναι οριζόντια στοιχία, είτε ξύλινα είτε μεταλλικά τα οποία βοηθούν στην ένωση των κατακόρυφων σανίδων. Σε λίγες περιπτώσεις παρατηρήθηκαν μονόφυλλα παράθυρα με οριζόντιο ζυγό, τα οποία ήταν διακοσμημένα (δ).

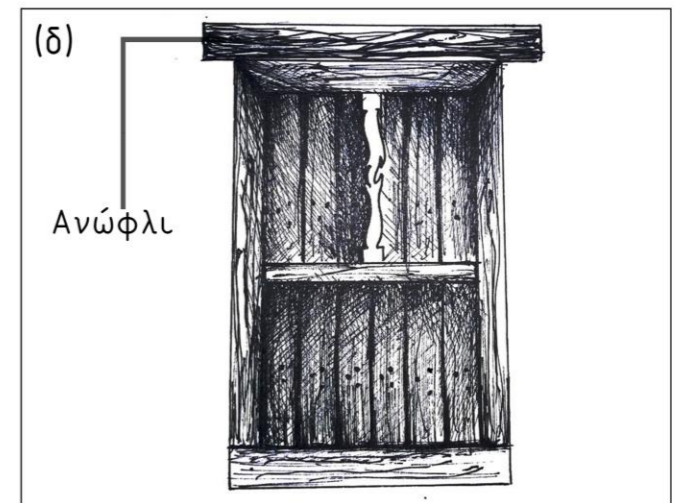
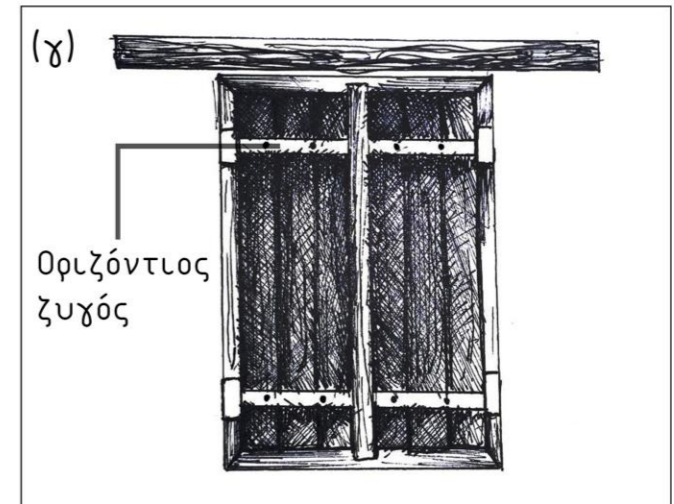
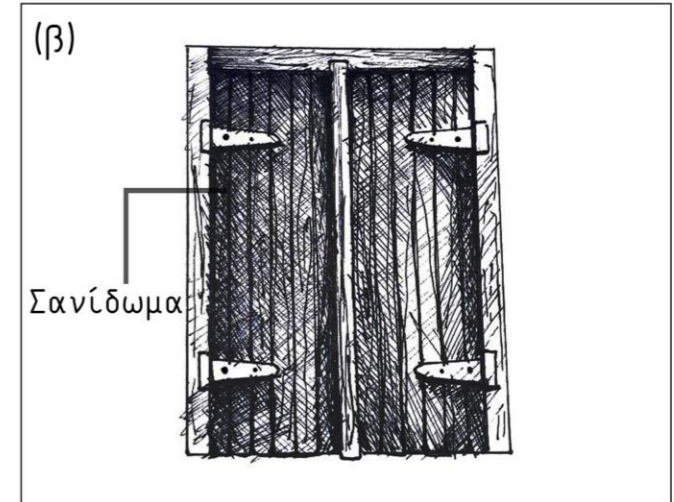
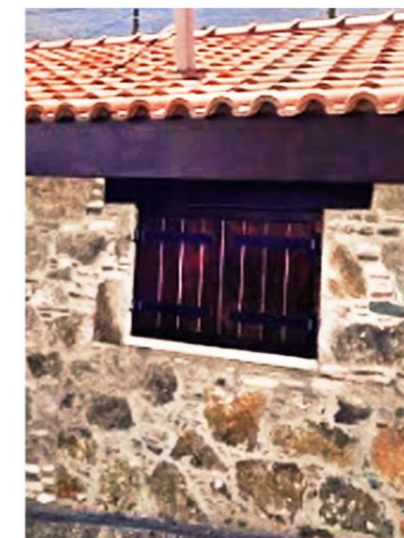
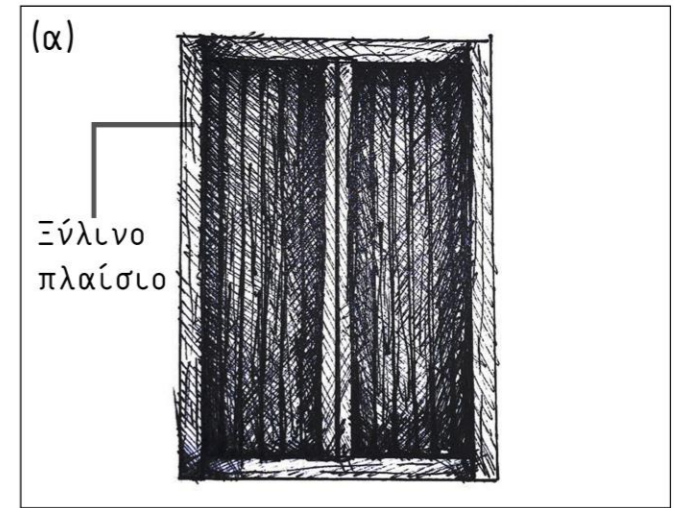

Υλικότητα Θυρών

Παρατηρήθηκαν τρία διαφορετικά είδη θυρών στο χωρίο. Αρχικά υπήρχε η δίφυλλη σανιδωτή ξύλινη πόρτα με ξύλινο πλαίσιο και ξύλινο ανώφλι, όπου ήταν και οι περισσότερες (α). Σε πολύ λίγες περιπτώσεις παρατηρούνταν εκτός από την κάσια της πόρτας και ένα κατώφλι(β). Επίσης υπήρχαν λιγοστές μονόφυλλες ξύλινες, σανιδωτές θύρες (γ).

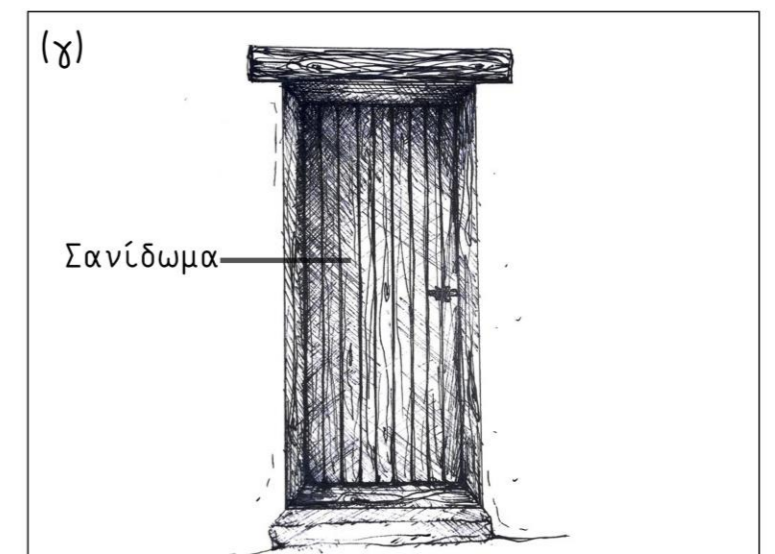



Συμπεράσματα:

Όπως και σε άλλα χωριά ο κεντρικός δρόμος περνά έξω από το χωριό και υπάρχει δευτερεύον δρόμος που περνά μέσα από τις κατοικίες. Εμφανίζονται σε όλα τα χωριά αρκετά αδιέξοδα που οδηγούν σε κατοικίες. Όσο αφορά το πληθυσμιακό αριθμό παρατηρείται μια σταδιακή μείωση των κατοίκων, με αποτέλεσμα τα περισσότερα σπίτια να έχουν εγκαταλειφθεί το οποίο μπορεί να οφείλεται στο ότι δεν υπάρχουν δημόσιες υπηρεσίες, το μόνο που υπάρχει και μπορεί να θεωρηθεί δημόσιο είναι η εκκλησία. Έτσι, τα σπίτια που απέμειναν στο χωριό είναι λιγότερα από αυτά που χκρεμίστηκαν. Επιπρόσθετα όσο αφορά τη μορφολογία των συνολικών προσόψεων του χωριού, φαίνεται ότι επικρατεί το πλήρες του κενού λόγω του μικρού αριθμού ανοιχμάτων που υπάρχουν προς το δρόμο και οι περισσότερες κατοικίες εφάπτονται με δημόσιο πέρασμα. Επίσης είναι πιο συχνή η παρουσία των μακρυναριών αντί των δύγχωρων και τα περισσότερα σπίτια του χωριού έχουν τη κύρια είσοδο στην αυλή, ενώ τα υπόλοιπα στο κύριο δρόμο. Εμφανίζονται περισσότερο οι περικλειστές αυλές στο χωριό, όπως και οι μονόρριχτες στέγες.

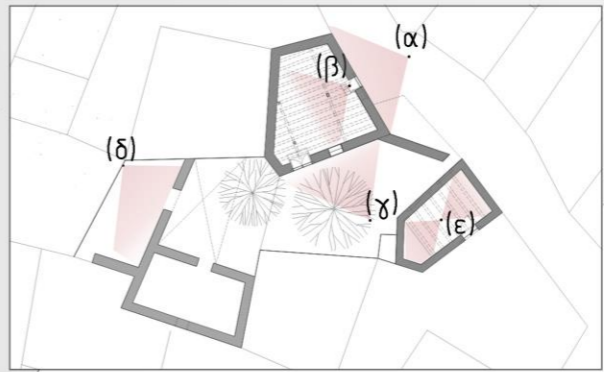
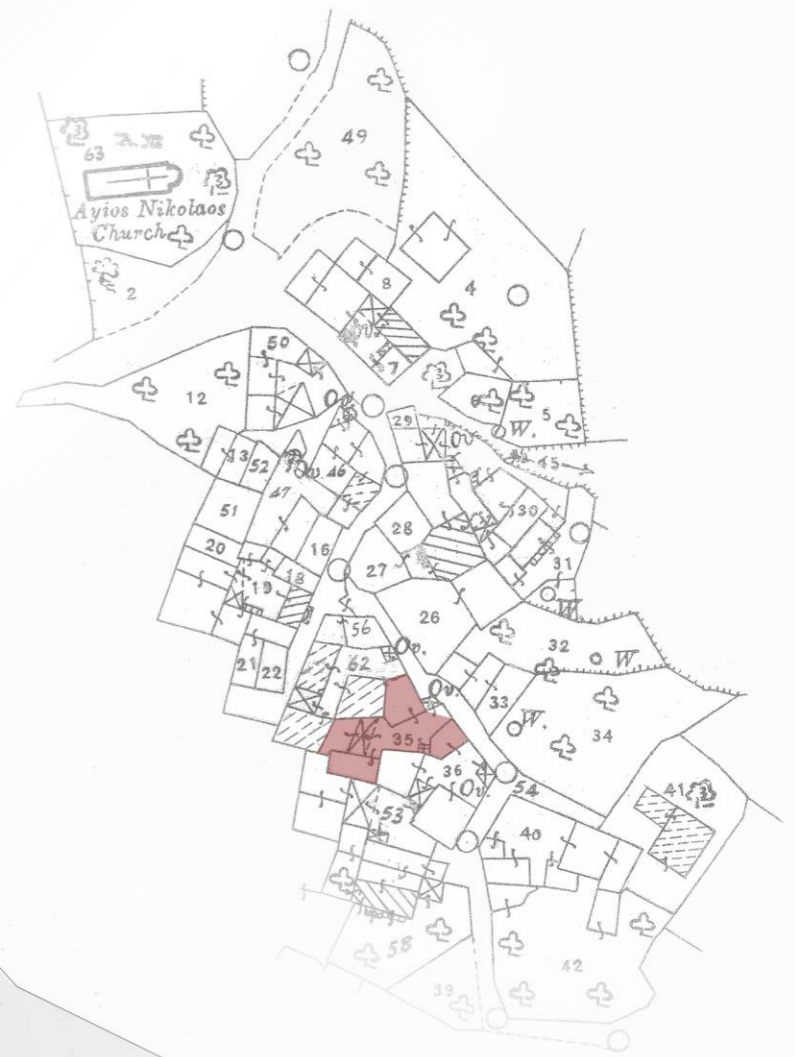

- 1. Τζάκι
- 2. Φούρνος
- 3. Ερείπια
- 4. Δρόμος
- Υψόμετρο: 466m

ΑΠΟΤΥΠΩΣΗ

ΟΨΗ Α

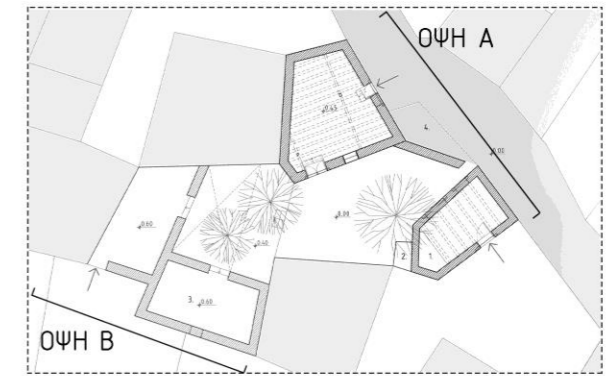
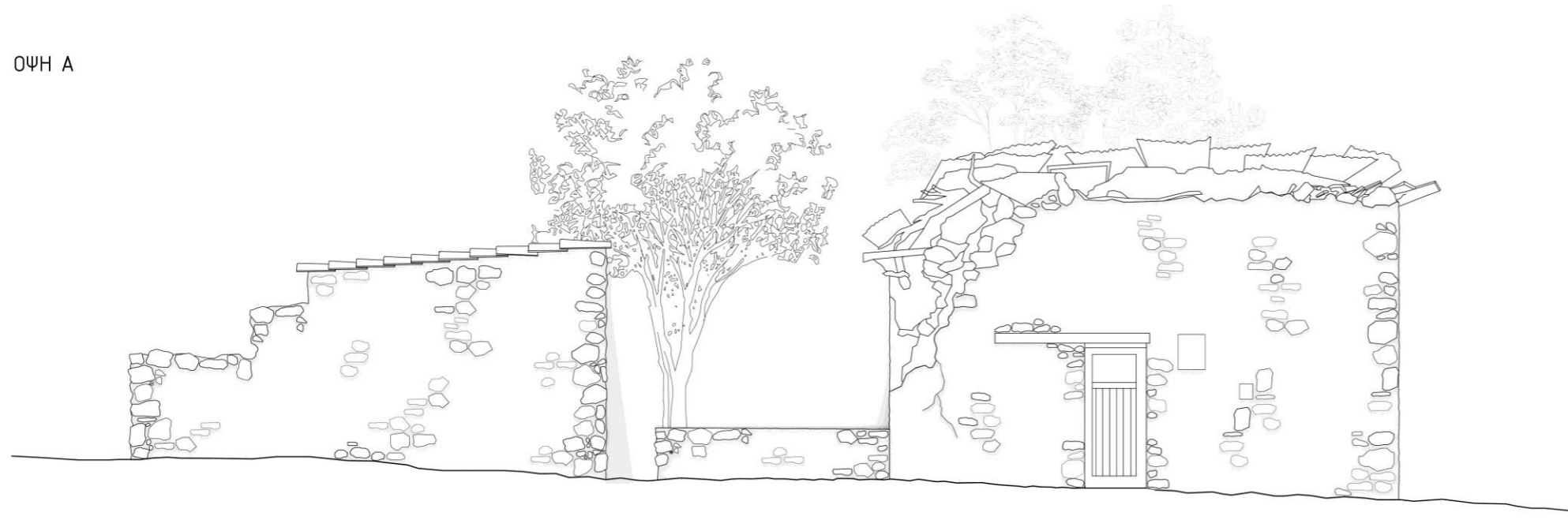

ΟΨΗ Β

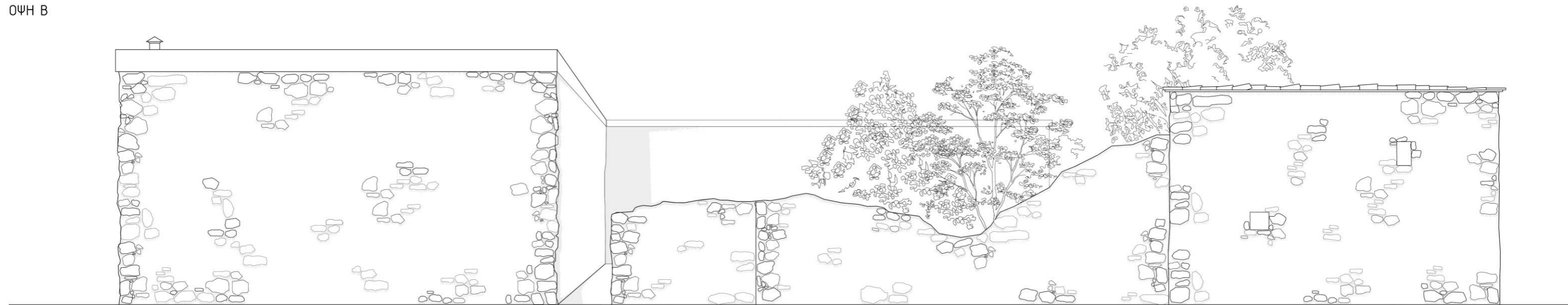

ΑΠΟΤΥΠΩΣΗ

ΤΟΜΗ Α

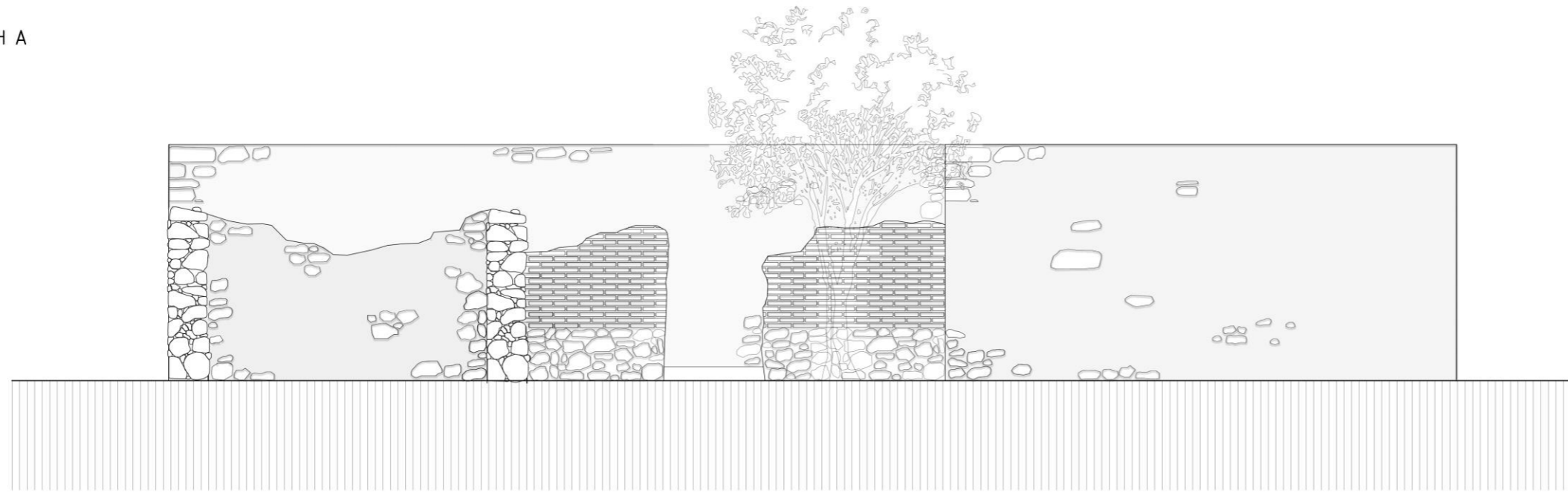

1:50

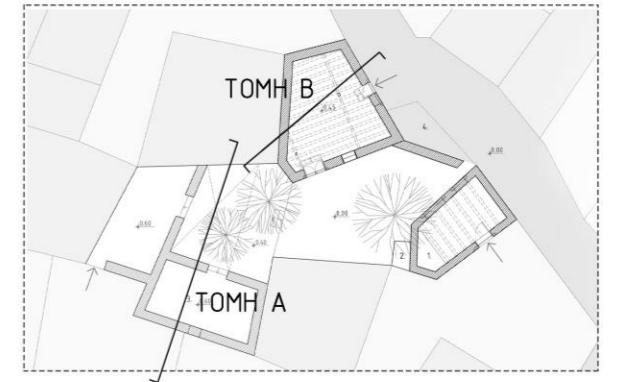

ΤΟΜΗ Β

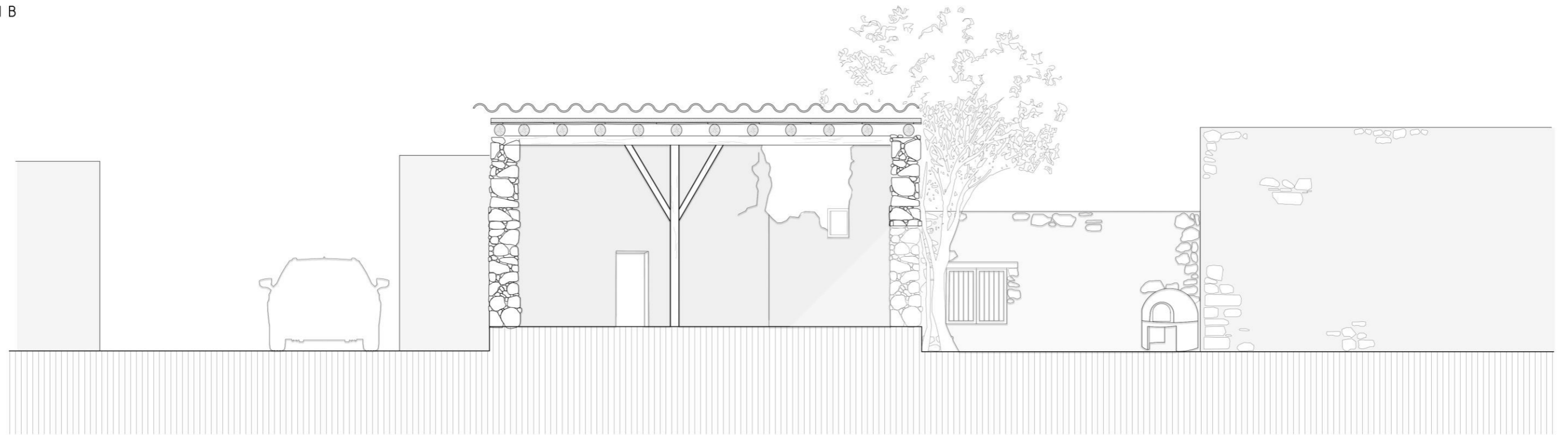

1:50

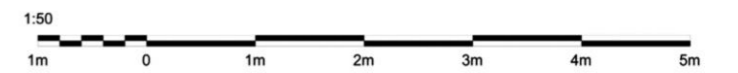

ΤΟΜΗ Γ

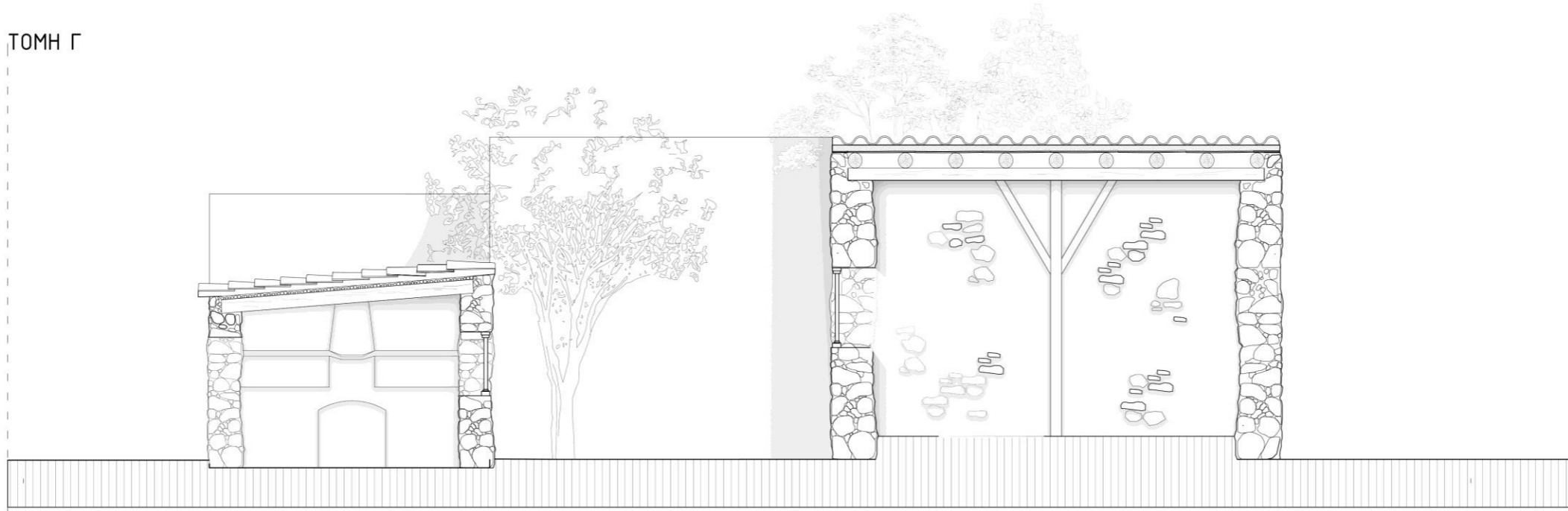

ΤΟΜΗ Δ

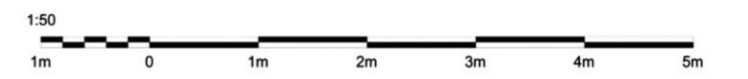
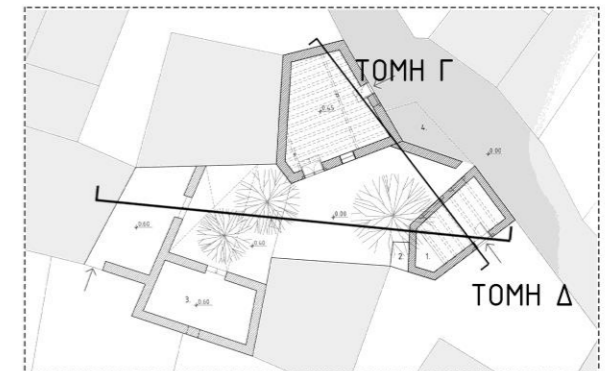



Εσωτερικός και εξωτερικός
χώρος καφετέριας
Κουζίνα
Κατάστημα πώλησης εδεσμάτων
Χώροι υγιεινής
Αποθηκευτικοί χώροι
Συντήρηση Ερειπίων

1:50

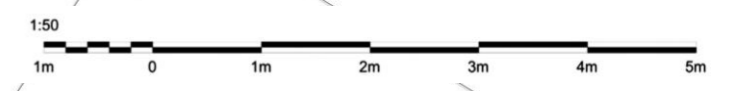

ΠΑΡΕΜΒΑΣΗ

ΟΨΗ Α



1:50



ΟΨΗ Β



1:50

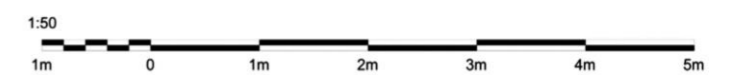

ΑΠΟΚΑΤΑΣΤΑΣΗ

ΟΨΗ Γ

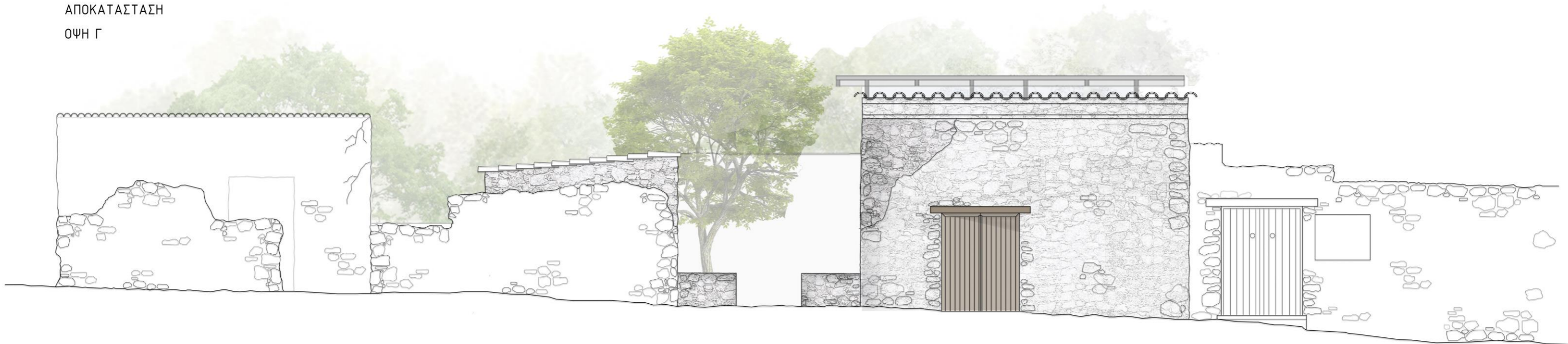

ΟΨΗ Δ

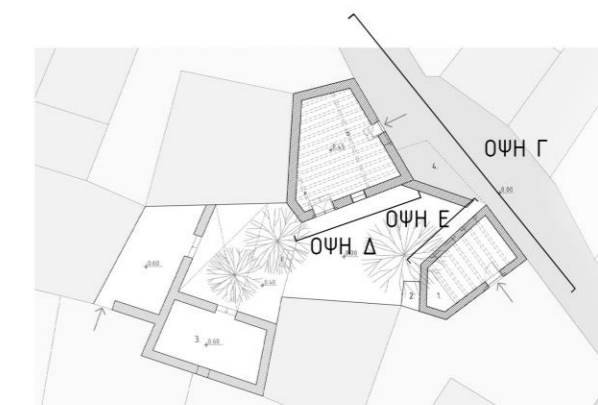
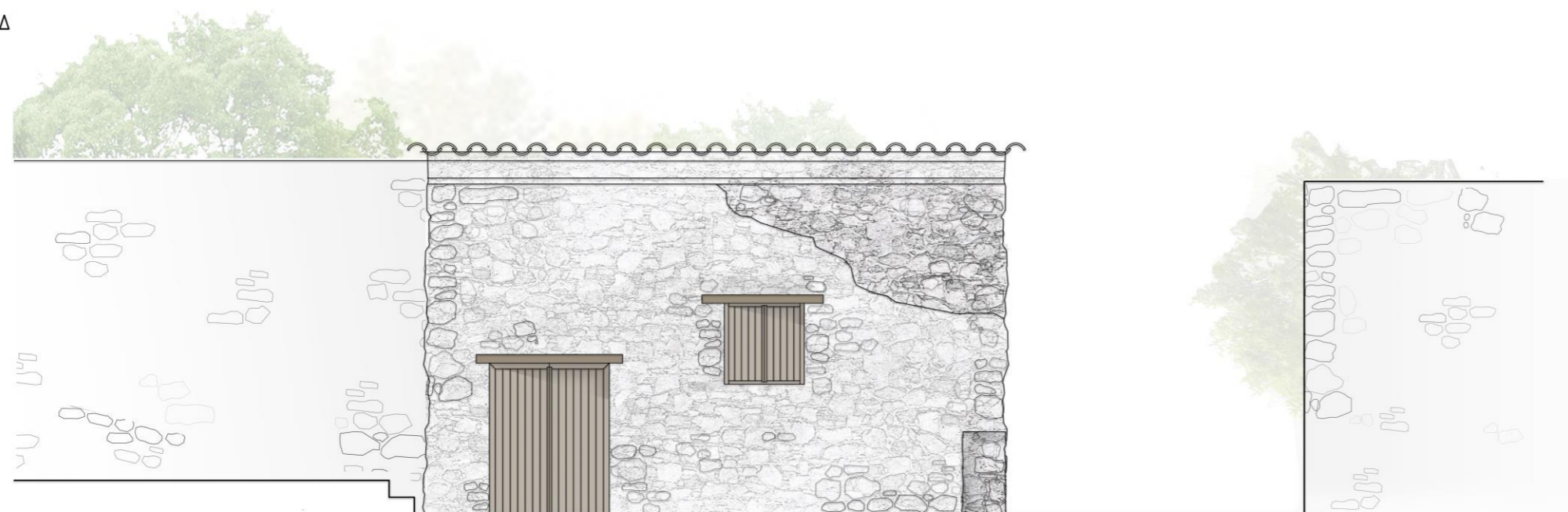

ΟΨΗ Ε

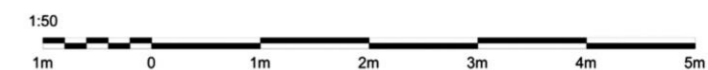

ΤΟΜΗ Α

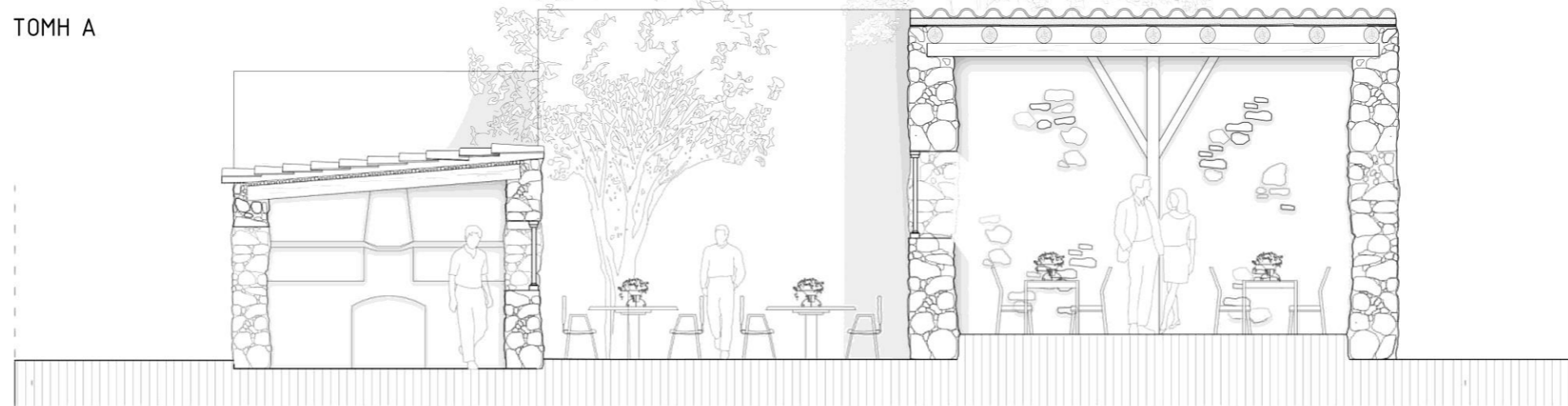

1:50

ΤΟΜΗ Β



1:50

ΤΟΜΗ Γ

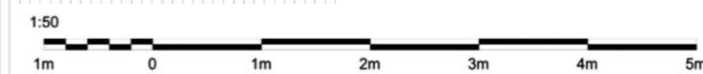

1:50

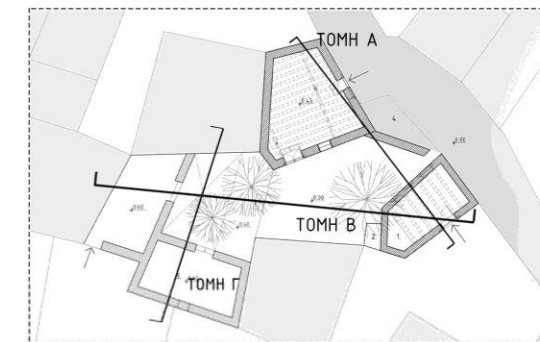







Βιβλιογραφία:

Ιστοσελίδες:

- <http://www.polignosi.com/cgi-bin/hweb?-A=5764&-V=limmata>
- <https://lemesosblog.com/stiles/protasi/7437-2017-09-06-06-02-47>
- <https://www.cyprusalive.com/el/klonari-limassol?fbclid=IwAR37Vu4BPoibXrlr2Cqs6yzuRF4QJzf S 6ziTaP8AEYj85aUhRE9IVgoHs>
- <https://www.ix-andromeda.com/lemesos/klonari.html>
- <https://apsida.cut.ac.cy/items/show/17206#?c=&m=&s=&cv=&xywh=-117%2C-253%2C796%2C953>